

Manual do Usuário

Dell B1260dn

BÁSICO

IMAGINE THE POSSIBILITIES

Este guia fornece informações sobre a instalação, operação básica e solução de problemas no Windows.

AVANÇADO

Este manual fornece informações sobre a instalação, configuração avançada, operação e solução de problemas em vários ambientes de SO.

Alguns recursos talvez não estejam disponíveis dependendo dos modelos ou dos países.

BÁSICO



1. Introdução

Principais benefícios	4
Recursos por modelos	6
Conhecimento útil	7
Sobre este manual do usuário	8
Informações de segurança	9
Descrição geral do equipamento	14
Visão geral do painel de controle	16
Ligando o equipamento	17
Instalando o driver localmente	18
Reinstalando o driver	20



2. Aprendendo sobre o uso básico

Imprimindo uma página de teste	22
Materiais e bandejas	23
Impressão básica	34



3. Manutenção

Fazendo pedidos de suprimentos e acessórios	39
---	----

Suprimentos disponíveis	40
Armazenando o cartucho de toner	41
redistribuição do toner	43
Substituindo o cartucho de toner	44
Limpando o equipamento	45
Dicas para mover e armazenar o seu equipamento	49



4. Solução de problemas

Dicas para evitar obstruções de papel	51
Eliminando obstruções de papel	52
Compreendendo o LED de status	57



5. Apêndice

Especificações	60
Política de suporte técnico da Dell	67
Entrando em contato com a Dell	68
Garantia e política de devolução	69
Copyright	70



1. Introdução

Este capítulo contém as informações que você precisa saber antes de usar a máquina.

- **Principais benefícios** 4
- **Recursos por modelos** 6
- **Conhecimento útil** 7
- **Sobre este manual do usuário** 8
- **Informações de segurança** 9
- **Descrição geral do equipamento** 14
- **Visão geral do painel de controle** 16
- **Ligando o equipamento** 17
- **Instalando o driver localmente** 18
- **Reinstalando o driver** 20

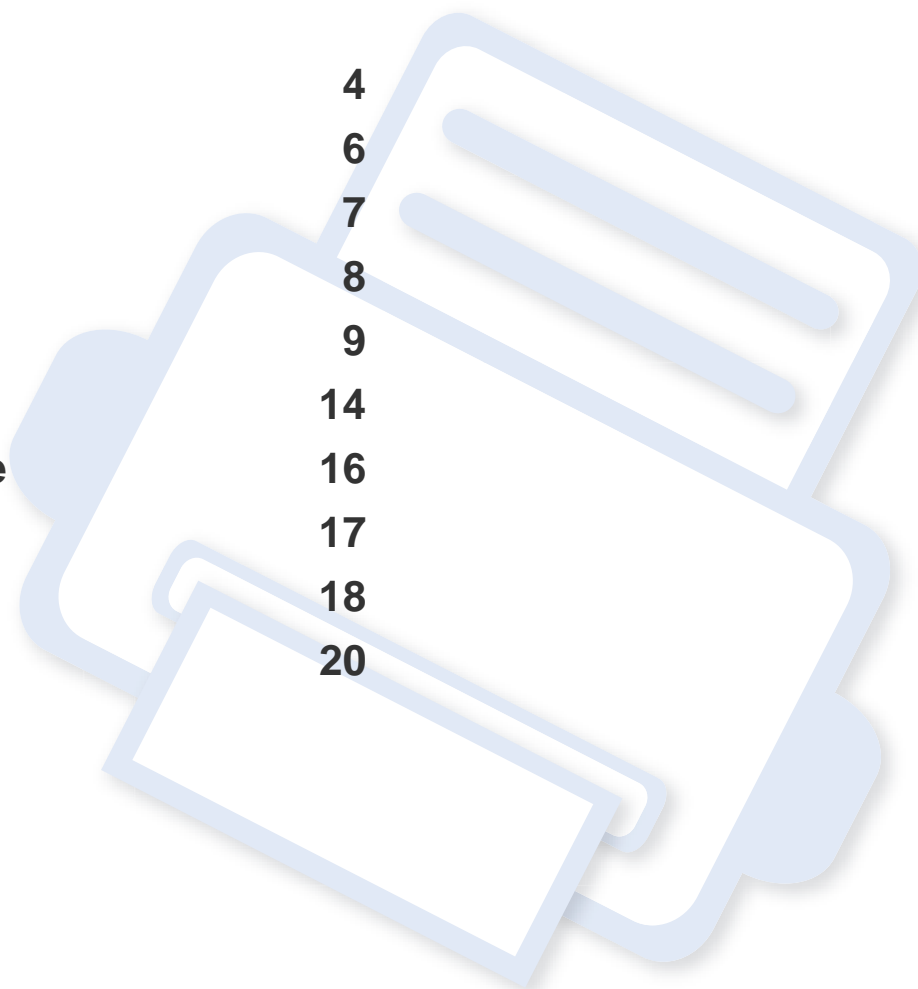

Principais benefícios

Ambientalmente correto



- Para economizar toner e papel, esta máquina suporta o recurso Eco.
- Para economizar papel, você pode imprimir várias páginas em uma única folha (consulte "Usando recursos avançados de impressão" na página 114).
- Para economizar papel, você pode imprimir em ambos os lados do papel (impressão em frente e verso) (consulte "Usando recursos avançados de impressão" na página 114).
- Para economizar energia, esta máquina conserva automaticamente a eletricidade reduzindo substancialmente o consumo de energia quando não estiver em uso.

Imprimir com qualidade e velocidade excelentes



- Você pode imprimir com uma resolução de até 1.200 x 1.200 ppp de saída efetiva.
- Impressão rápida, por demanda.
 - Para impressão em um único lado, 28 ppm (A4) ou 29 ppm (Carta).

- Para impressão duplex, 14 ppm (A4) ou 14 ppm (Carta).

Conveniência



- Você pode imprimir onde quer que esteja a partir do seu smartphone ou computador usando os aplicativos habilitados para o Google Cloud Print™ (consulte "Google Cloud Print™" na página 94).
- Dell Printer Manager e Printer Status Monitor são um programa que monitora e informa sobre o status do equipamento e permite personalizar as configurações do equipamento (consulte o "Usando o Dell Printer Manager" na página 102).
- Você pode acessar o Suporte Dell em **www.dell.com** ou **support.dell.com**. Selecione a sua região na página WELCOME TO DELL SUPPORT e preencha os detalhes solicitados para acessar ferramentas e informações de ajuda.

Principais benefícios

Grande variedade de funcionalidade e suporte ao aplicativo



- Suporta diversos tamanhos de papel (consulte "Especificações dos materiais de impressão" na página 61).
- Impressão de marca d'água: Você pode personalizar seus documentos utilizando palavras, como, por exemplo, "Confidencial" (consulte "Usando recursos avançados de impressão" na página 114).
- Imprimir pôsteres: O texto e as figuras de cada página do documento são ampliados e impressos em várias folhas de papel que podem ser coladas para formar um pôster (consulte "Usando recursos avançados de impressão" na página 114).
- É possível imprimir em diversos sistemas operacionais (consulte "Requisitos do sistema" na página 63).
- Seu equipamento possui uma interface USB e/ou uma interface de rede.

Recursos por modelos

Talvez alguns recursos e opcionais não estejam disponíveis dependendo do modelo ou país.

Sistema operacional

Sistema operacional	B1260dn
Windows	•
Macintosh	•
Linux	•
Unix	•

(•: Incluído, em branco: não disponível)

Software

Software	B1260dn
Driver de impressora PCL6 ^a	•
Driver de impressora SPL ^a	•
Driver de impressora XPS	•
Dell Printer Manager	•
Embedded Web Service	•

a. Dependendo do sistema operacional usado, o driver de impressão instalado pode diferir.

(•: Incluído, em branco: não disponível)

Recursos variados

Recursos	B1260dn
USB 2.0 de alta velocidade	•
Interface de rede Ethernet 10/100 Base TX, LAN fixa	•
IPv6	•
Google Cloud Print™	•
Impressão Eco	•
Impressão em frente e verso	•

(•: Incluído, em branco: Não disponível)

Conhecimento útil



De onde posso baixar o driver da máquina?

- Acesse **www.support.dell.com** para baixar o mais recente driver do equipamento e instalá-lo no sistema.



Onde posso comprar os acessórios ou os suprimentos?

- Pergunte a um distribuidor Dell ou ao revendedor.
- Acesse **www.support.dell.com**. Selecione seu país/região para visualizar as informações de serviço do produto.



O LED de status pisca ou permanece constantemente aceso.

- Desligue o equipamento e volte a ligá-lo.
- Verifique os significados das indicações do LED neste manual e solucione o problema de acordo (consulte "Compreendendo o LED de status" na página 57).



Ocorreu uma obstrução de papel.

- Abra e feche a porta frontal.
- Verifique as instruções sobre a remoção do papel obstruído neste manual e solucione o problema de acordo (consulte "Eliminando obstruções de papel" na página 52).



As impressões estão borradas.

- O nível do toner pode estar baixo ou irregular. Agite o cartucho de toner.
- Tente uma configuração de resolução de impressão diferente.
- Substitua o cartucho de toner.



O equipamento não imprime.

- Abra a lista da fila de impressão e remova o documento da lista (consulte "Cancelando trabalhos de impressão" na página 34).
- Remova o driver e instale-o novamente (consulte "Instalando o driver localmente" na página 18).
- Selecione o equipamento como a impressora padrão do Windows.

Sobre este manual do usuário

Este manual do usuário fornece informações para seu entendimento básico da máquina bem como etapas detalhadas para explicar o uso da máquina.



- Leia as informações de segurança antes de usar o equipamento.
- Se houver um problema ao usar o equipamento, consulte o capítulo sobre soluções de problemas.
- Os termos usados neste manual do usuário são explicados no capítulo de glossário.
- As ilustrações neste manual do usuário podem ser diferentes do seu equipamento em função dos opcionais ou do modelo adquirido.
- As capturas de tela neste manual do usuário podem ser diferentes do seu equipamento da versão do firmware/driver do equipamento.
- Os procedimentos neste manual do usuário são baseados principalmente no Windows 7.

Convenções

Alguns termos equivalentes são usados no manual, conforme descrito abaixo:

- Documento é sinônimo de original.
- Papel é sinônimo de mídia ou material de impressão.
- Equipamento indica uma impressora ou multifuncional.

Ícones gerais



Ícone	Texto	Descrição
	Cuidado	Fornece informações aos usuários sobre como proteger o equipamento contra possíveis danos mecânicos ou mal funcionamento.
	Observação	Fornece informações adicionais ou especificações detalhadas sobre funções e recursos do equipamento.

Informações de segurança

Estes avisos e precauções foram incluídos para ajudar a evitar possíveis ferimentos em você e em outras pessoas e também para impedir quaisquer danos potenciais ao seu equipamento. Certifique-se de ler e entender todas essas instruções antes de usar o equipamento. Após ler esta seção, mantenha-a em um local seguro para referência futura.

Símbolos de segurança importantes

Explicação de todos os ícones e sinais usados neste capítulo

	Aviso	Práticas perigosas ou inseguras que podem causar ferimentos graves ou morte.
	Cuidado	Práticas perigosas ou inseguras que podem causar ferimentos leves ou danos a equipamentos e objetos.
	Não tente.	

Ambiente de operação

Aviso



Não use o equipamento se o cabo de alimentação estiver danificado ou se a tomada elétrica não estiver aterrada. Isso poderia causar choques elétricos ou um incêndio.



Não coloque objetos sobre o equipamento (água, pequenos metais ou objetos pesados, velas, cigarros acesos, etc.). Isso poderia causar choques elétricos ou um incêndio.

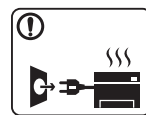

- Se o equipamento superaquecer, liberar fumaça, fizer ruídos estranhos ou gerar odores diferentes, desligue imediatamente a chave liga/desliga e desconecte o equipamento.
 - O usuário deve ter acesso à tomada elétrica em caso de emergências que talvez exijam que o usuário retire o plugue.
- Isso poderia causar choques elétricos ou um incêndio.



Não dobre nem coloque objetos pesados sobre o cabo de alimentação. Pisar em ou permitir que o cabo de alimentação seja esmagado por um objeto pesado poderia causar choques elétricos ou um incêndio.

Informações de segurança



Não puxe o cabo para desconectá-lo da tomada. Não manuseie o plugue com as mãos molhadas.

Isso poderia causar choques elétricos ou um incêndio.

Cuidado

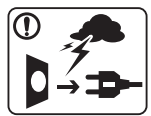

Durante tempestades elétricas ou em períodos de inatividade, desconecte o plugue da tomada elétrica.

Isso poderia causar choques elétricos ou um incêndio.



Cuidado! A área de saída de papel está quente.

Você poderia se queimar.



Se o equipamento sofreu uma queda ou o gabinete parecer danificado, desconecte-o completamente e solicite auxílio de profissionais de assistência técnica qualificados.

Caso contrário, isso poderia causar choques elétricos ou um incêndio.



Se o equipamento não funcionar corretamente depois que essas instruções forem seguidas, desconecte-o completamente e solicite auxílio de profissionais de assistência técnica qualificados.

Caso contrário, isso poderia causar choques elétricos ou um incêndio.



Se não for possível inserir o plugue na tomada com facilidade, não tente forçá-lo.

Entre em contato com um eletricista para trocar a tomada. Caso contrário, haverá o risco de choques elétricos.



Não permita que animais domésticos mastiguem os cabos de alimentação, telefone e de interface com o computador.

Isso poderia causar choques elétricos, incêndios e/ou ferimentos em seus animais.

Método de operação

Cuidado



Não force a saída do papel durante a impressão.

Isso poderia danificar o equipamento.



Cuidado para não colocar as mãos entre o equipamento e a bandeja de papel.

Você poderá se ferir.



Cuidado ao substituir o papel ou remover obstruções.

Folhas de papel novas possuem bordas afiadas e podem causar cortes.

Informações de segurança



A área de saída de papel poderá ficar quente quando grandes quantidades de papel forem impressas. Não permita que ela seja tocada por crianças.

Você poderia se queimar.

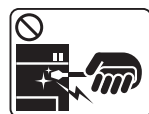

Ao remover folhas obstruídas, não use pinças ou objetos de metal afiados.

Fazer isso pode danificar o equipamento.



Não permita o acúmulo de uma grande quantidade de papel na bandeja de saída.

Fazer isso pode danificar o equipamento.



Não bloqueie nem insira objetos na abertura de ventilação.

Isso poderia resultar na elevação da temperatura dos componentes e causar danos ou um incêndio.



a utilização de controles e ajustes ou a execução de procedimentos diferentes dos aqui especificados pode resultar em exposição perigosa à radiação.



O dispositivo de recepção de energia do equipamento é o cabo de alimentação.

Para desligar a fonte de alimentação, remova o cabo da tomada elétrica.

Instalação e deslocamento

Aviso



Não coloque o equipamento em áreas com poeira, umidade ou vazamentos de água.

Isso poderia causar choques elétricos ou um incêndio.

Cuidado









Antes de mover o equipamento, desligue-o e desconecte todos os cabos. As informações abaixo são apenas sugestões baseadas no peso das unidades. Se você tiver algum problema de saúde que o impeça de levantar peso, não levante a máquina. Peça ajuda e sempre use a quantidade adequada de pessoas para levantar o dispositivo com segurança.

Em seguida, levante o equipamento:

- Se o equipamento pesar menos de 20 kg (44,09 lbs), uma pessoa será suficiente para levantá-lo.
- Se o equipamento pesar de 20 kg (44,09 lbs) a 40 kg (88,18 lbs), serão necessárias duas pessoas.
- Se o equipamento pesar mais de 40 kg (88,18 lbs), serão necessárias quatro pessoas ou mais.

O equipamento poderia cair, causando ferimentos ou danos.

Informações de segurança

	<p>Não coloque o equipamento em uma superfície instável.</p> <p>O equipamento poderia cair, causando ferimentos ou danos.</p>
	<p>Se necessário, use somente cabos telefônicos No.26 AWG^aou superiores.</p> <p>Caso contrário, o equipamento poderá sofrer danos.</p>
	<p>Certifique-se de ligar o cabo de alimentação em uma tomada elétrica aterrada.</p> <p>Caso contrário, isso poderia causar choques elétricos ou um incêndio.</p>
	<p>Para uma operação segura, use o cabo de alimentação fornecido com o seu equipamento. Se estiver usando um cabo com mais de 2 metros de comprimento em um equipamento de 110V, seu diâmetro deverá ser 16 AWG ou superior.</p> <p>Caso contrário, o equipamento poderá sofrer danos e causar choques elétricos ou um incêndio.</p>
	<p>Não cubra o equipamento nem o coloque em um local com pouca circulação de ar, como em um armário.</p> <p>Se o equipamento não receber ventilação adequada, isso poderá causar um incêndio.</p>
	<p>Não sobrecarregue tomadas ou cabos de extensão.</p> <p>Isso poderia diminuir o desempenho e causar choques elétricos ou um incêndio.</p>



O equipamento deve ser conectado no nível de potência especificado na etiqueta.

Se não tiver certeza e desejar verificar o nível que está usando, entre em contato com a empresa de fornecimento de energia elétrica.

a. AWG: American Wire Gauge

Manutenção e verificação



Cuidado



Desconecte este produto da tomada antes de limpar seu interior. Não limpe o equipamento com gasolina, redutores ou álcool. Não borrife água diretamente em seu interior.

Isso poderia causar choques elétricos ou um incêndio.



Não use o equipamento enquanto trabalha em seu interior para substituir suprimentos ou limpá-lo.

Você poderia se ferir.



Mantenha os produtos de limpeza longe do alcance de crianças.

As crianças poderiam se ferir.

Informações de segurança



Não desmonte, faça reparos ou remonte o equipamento sozinho.

Fazer isso pode danificar o equipamento. Entre em contato com um técnico certificado sempre que o equipamento precisar de reparos.



Para limpar e operar o equipamento, siga estritamente as instruções do manual do usuário que o acompanha.

Caso contrário, você poderá danificá-lo.



Mantenha o cabo de alimentação e a superfície de contato do plugue sempre limpa e longe de água.

Caso contrário, isso poderia causar choques elétricos ou um incêndio.



- Nunca remova tampas ou proteções presas com parafusos.
- As unidades do fusor devem ser reparadas somente por um técnico certificado. Reparo por técnicos não certificados pode causar incêndio ou choque elétrico.
- O equipamento deve ser reparado somente por técnicos autorizados da Dell.

Uso de suprimentos



Cuidado



Não desmonte o cartucho de toner.

O pó de toner pode ser perigoso se inalado ou ingerido.



Não queime nenhum dos suprimentos, como o cartucho de toner ou a unidade de fusão.

Isso poderia causar uma explosão ou um incêndio fora de controle.



Ao armazenar suprimentos como cartuchos de toner, mantenha-os longe do alcance de crianças.

O pó de toner pode ser perigoso se inalado ou ingerido.



O uso de suprimentos reciclados, como toner, poderá danificar o equipamento.

No caso de danos causados pelo uso de suprimentos reciclados, uma taxa de serviço será cobrada.



Se o pó de toner sujar sua roupa, não use água quente para lavá-la. A água quente fixa o toner no tecido. Use água fria.



Ao substituir o cartucho de toner ou remover o papel obstruído, tome cuidado para que o pó de toner não toque seu corpo ou suas roupas.

O pó de toner pode ser perigoso se inalado ou ingerido.

Descrição geral do equipamento

Acessórios



Cabo de alimentação



CD do software^a

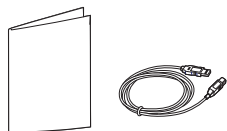

Acessórios diversos^b



Manual de Instalação Rápida

a. O CD do software contém os drivers de impressão, o manual do usuário e os aplicativos de software.

b. Os acessórios diversos que acompanham seu equipamento podem variar de acordo com o país da compra ou modelo específico.

Descrição geral do equipamento

Visão frontal



- Dependendo do seu modelo, esta ilustração poderá não corresponder ao seu equipamento.
- Talvez alguns recursos e opcionais não estejam disponíveis dependendo do modelo ou país.

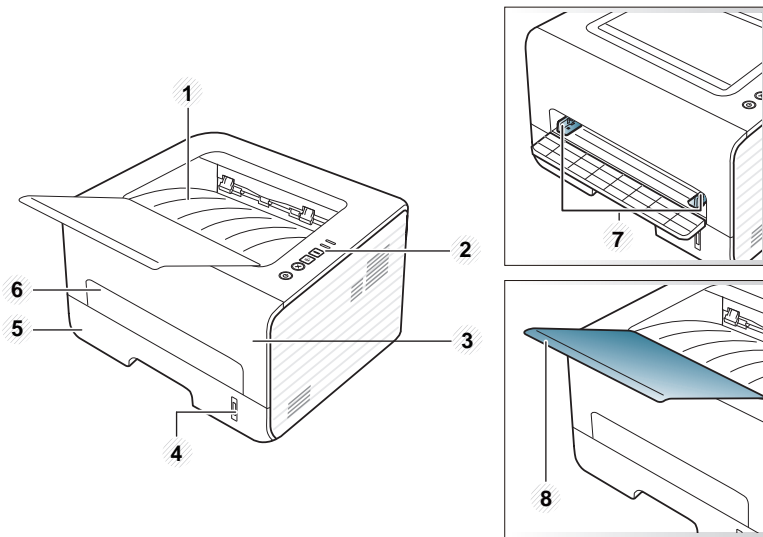

1	Bandeja de saída	5	Bandeja 1
2	Painel de controle	6	Alimentador manual
3	Tampa frontal	7	Guias de largura de papel em um alimentador manual

4	Indicador de nível de papel	8	Suporte de saída
---	-----------------------------	---	------------------

Visão traseira



- Dependendo do seu modelo, esta ilustração poderá não corresponder ao seu equipamento.
- Talvez alguns recursos e opcionais não estejam disponíveis dependendo do modelo ou país.

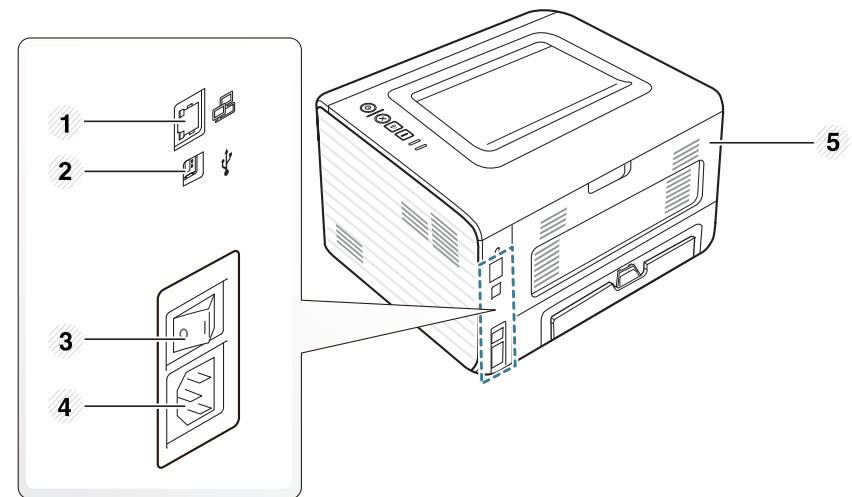



1	Porta de rede	4	Conector de alimentação
2	Porta USB	5	Tampa posterior
3	Chave liga/desliga		



Visão geral do painel de controle

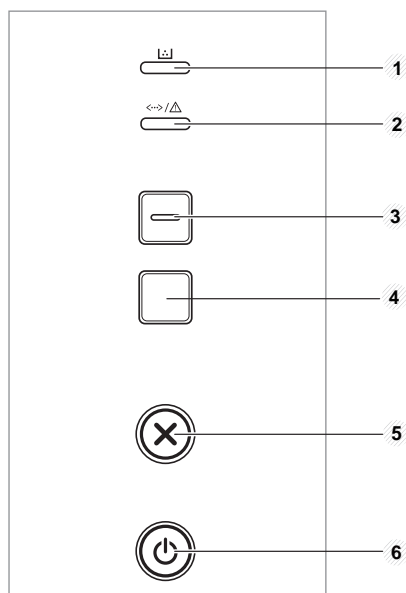

Este painel de controle pode variar de acordo com o seu modelo. Existem diversos tipos de painéis de controle.



1	LED de toner	Mostra o status do toner (consulte "LED de status" na página 57).
2	 (LED de Status)	Mostra o status do equipamento (consulte "LED de status" na página 57).
3	 Eco	Entre no modo eco para reduzir o consumo de toner e a utilização de páginas (consulte "Opções de eco" na página 37).

4	 Info	Imprime uma página de informações. <ul style="list-style-type: none">• Imprime os relatórios de configuração/configuração de rede - Pressione e solte.• Relatório de informações de suprimentos de impressão/relatório de erros - Pressione e mantenha esse botão pressionado por cerca de 2 segundos e solte-o.• Imprime uma página de teste - Pressione e mantenha esse botão pressionado por cerca de 4 segundos até que o LED de status pisque lentamente e solte-o.
5	 (Cancelar)	Cancela o trabalho atual.
6	 (Ligar/Desligar)	Você pode ligar/desligar ou despertar o equipamento do modo de economia de energia ao pressionar este botão.

Ligando o equipamento

- 1 Conecte o equipamento ao suprimento de eletricidade primeiro.

Pressione o botão Liga/Desliga ou ligue o interruptor, se o equipamento tiver esse interruptor.

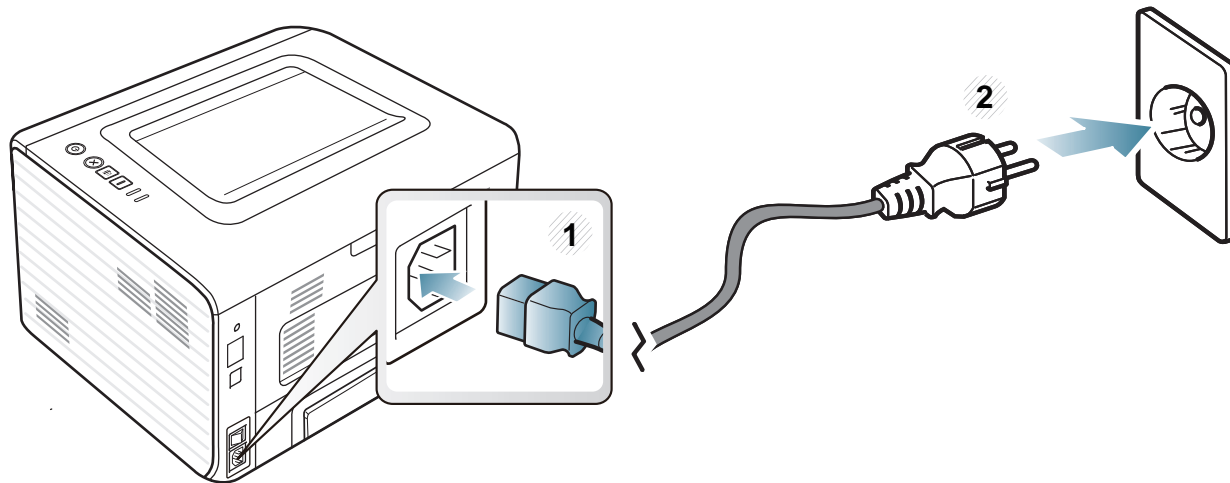

Instalando o driver localmente

Um equipamento conectado localmente consiste em um equipamento conectado diretamente ao seu computador usando um cabo USB. Se o seu equipamento estiver conectado a uma rede, ignore as etapas abaixo e instale o driver para equipamento conectado via rede (consulte "Instalando o driver pela rede" na página 84).



- Se você for um usuário dos sistemas operacionais Macintosh, Linux ou Unix, consulte "Instalação de software" na página 74.
- A janela de instalação deste Manual do Usuário pode variar de acordo com o computador e a interface usados.
- A seleção de **Instalação personalizada** permite que você escolha os programas a serem instalados.
- Use apenas cabos USB com um comprimento máximo de 3 metros (118 pol.).

Windows

- 1 Certifique-se de que o equipamento esteja conectado ao seu computador e ligado.



Se o "**Assistente para adicionar novo hardware**" for exibido durante o procedimento de instalação, clique em **Cancelar** para fechar a janela.

- 2 Insira o CD de software fornecido na unidade de CD-ROM.

O CD do software deverá ser executado automaticamente e uma janela de instalação será exibida.

Se a janela de instalação não aparecer, clique em **Iniciar > Todos os programas > Acessórios > Executar**.

Digite **X:\Setup.exe**, substituindo "X" pela letra, que representa a sua unidade de CD-ROM e clique em **OK**.

- 3 Selecione **Avançar**.

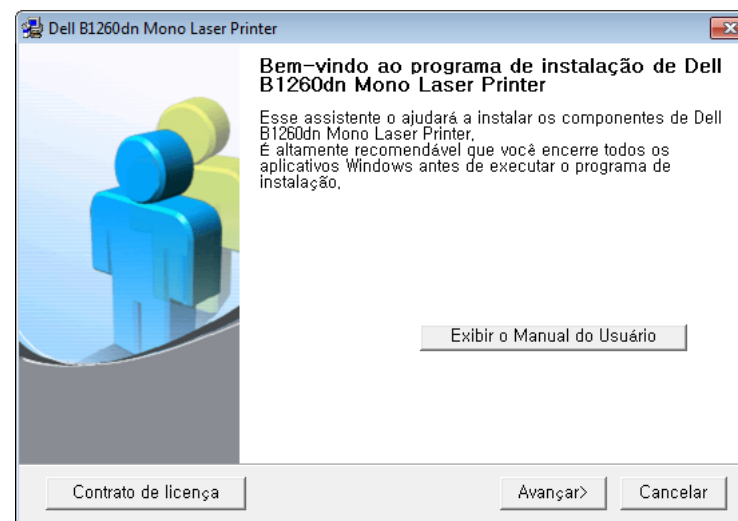

Instalando o driver localmente

- 4 Selecione **Conectar ao computador usando o cabo USB**. Clique em **Avançar**.

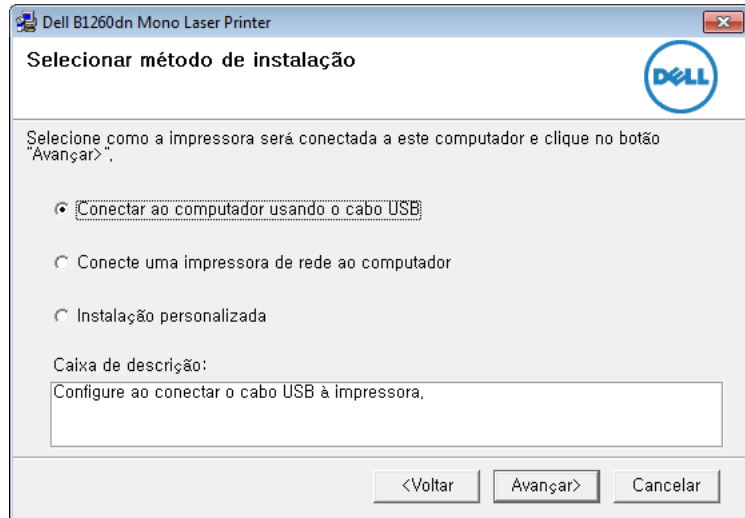

- 5 Siga as instruções na janela de instalação.

Reinstalando o driver

Se o driver da impressora não funcionar corretamente, siga as etapas abaixo para reinstalar o driver.

Windows

- 1** Certifique-se de que o equipamento esteja conectado ao seu computador e ligado.
- 2** No menu **Iniciar**, selecione **Programas** ou **Todos os programas** > **Dell** > **Dell Printers** > **o nome do driver da sua impressora** > **Manutenção**.
- 3** Selecione **Reparar** e clique em **Avançar**.
- 4** Siga as instruções na janela de instalação.
- 5** Insira o CD do software na unidade de CD-ROM e instale o driver novamente (consulte "Instalando o driver localmente" na página 18).



2. Aprendendo sobre o uso básico

Após a conclusão da instalação, talvez você deseje definir as configurações padrão do equipamento. Consulte a seção a seguir se desejar definir ou alterar valores. Este capítulo fornece informações sobre a estrutura geral do menu e as opções da configuração básica.

- **Imprimindo uma página de teste** 22
- **Materiais e bandejas** 23
- **Impressão básica** 34

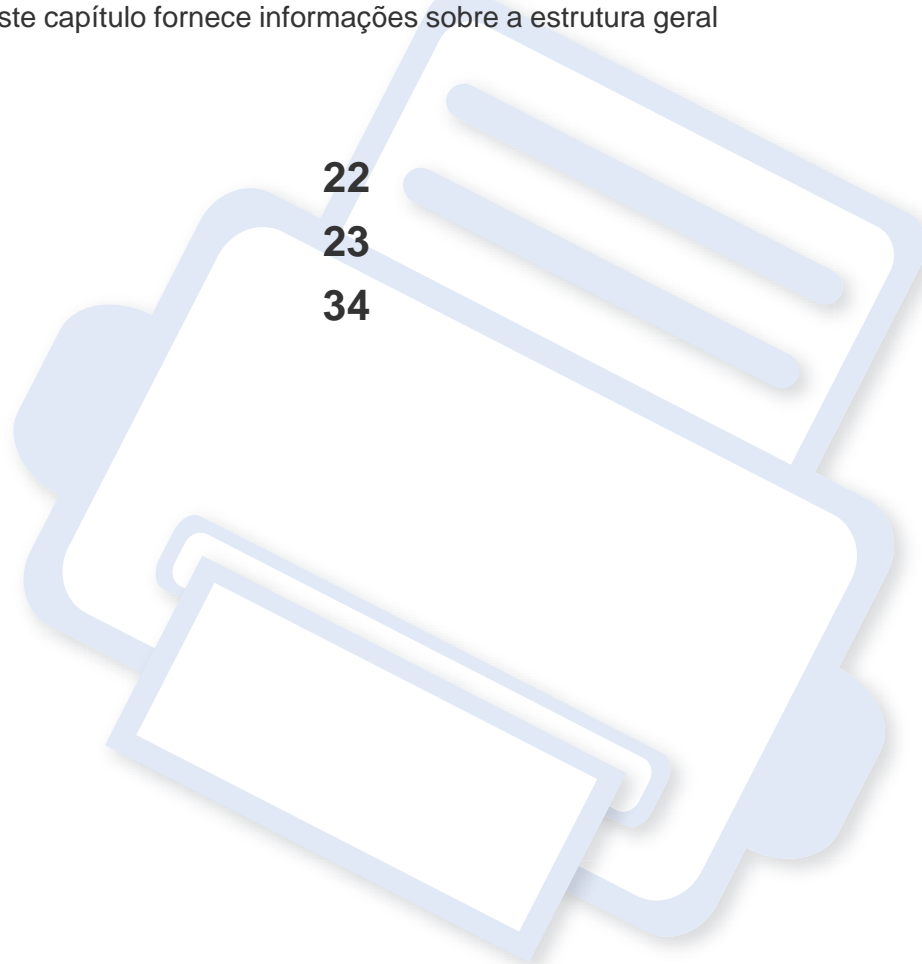

Imprimindo uma página de teste

Imprima uma página de teste para certificar-se de que o equipamento esteja funcionando corretamente.

Para imprimir uma página de teste:

No modo online, pressione e mantenha o botão  (**Info**) pressionado por cerca de 4 segundos até que o LED de status pisque e solte-o.

Materiais e bandejas

Este capítulo contém informações sobre a colocação de materiais de impressão no equipamento.



- Usar materiais de impressão que não atendam a essas especificações pode causar problemas ou necessitar de reparos. Tais reparos não são cobertos pela garantia da Dell ou pelos acordos de serviço.
- Certifique-se de não usar papel fotográfico para impressoras a jato de tinta com este equipamento. Isso poderia danificar o equipamento.
- Usar materiais de impressão inflamáveis pode causar incêndio.
- Use materiais de impressão designados (consulte "Especificações dos materiais de impressão" na página 61).



O uso de materiais inflamáveis ou estranhos deixados na impressora pode levar ao superaquecimento da unidade e, em casos raros, causar incêndio.

Visão geral da bandeja

Para alterar o tamanho, será necessário ajustar as guias de papel.

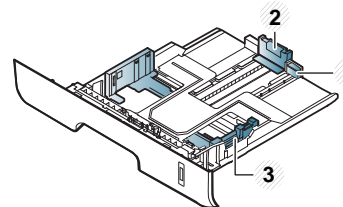

- 1 Guia de extensão de bandeja
- 2 Guia de comprimento de papel
- 3 Guia de largura de papel



Se você não ajustar a guia, isso pode causar registro do papel, inclinação na imagem ou obstrução do papel.



O indicador de quantidade de papel mostra a quantidade de papel na bandeja.

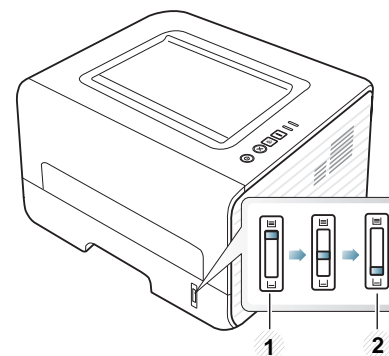

- 1 Cheia
- 2 Toner vazio

Materiais e bandejas

Tipo de papel disponível para impressão em frente e verso

Dependendo da tensão de energia que o seu equipamento usa, os tipos de papéis disponíveis para impressão em frente e verso diferem. Consulte a tabela abaixo.

Tensão de energia	Papel disponível
110 V	Carta, Legal, US Folio, Ofício
220 V	A4

Materiais e bandejas

Colocando papel na bandeja



Ao imprimir usando a bandeja, não carregue papel no alimentador manual, isso pode causar uma obstrução de papel.

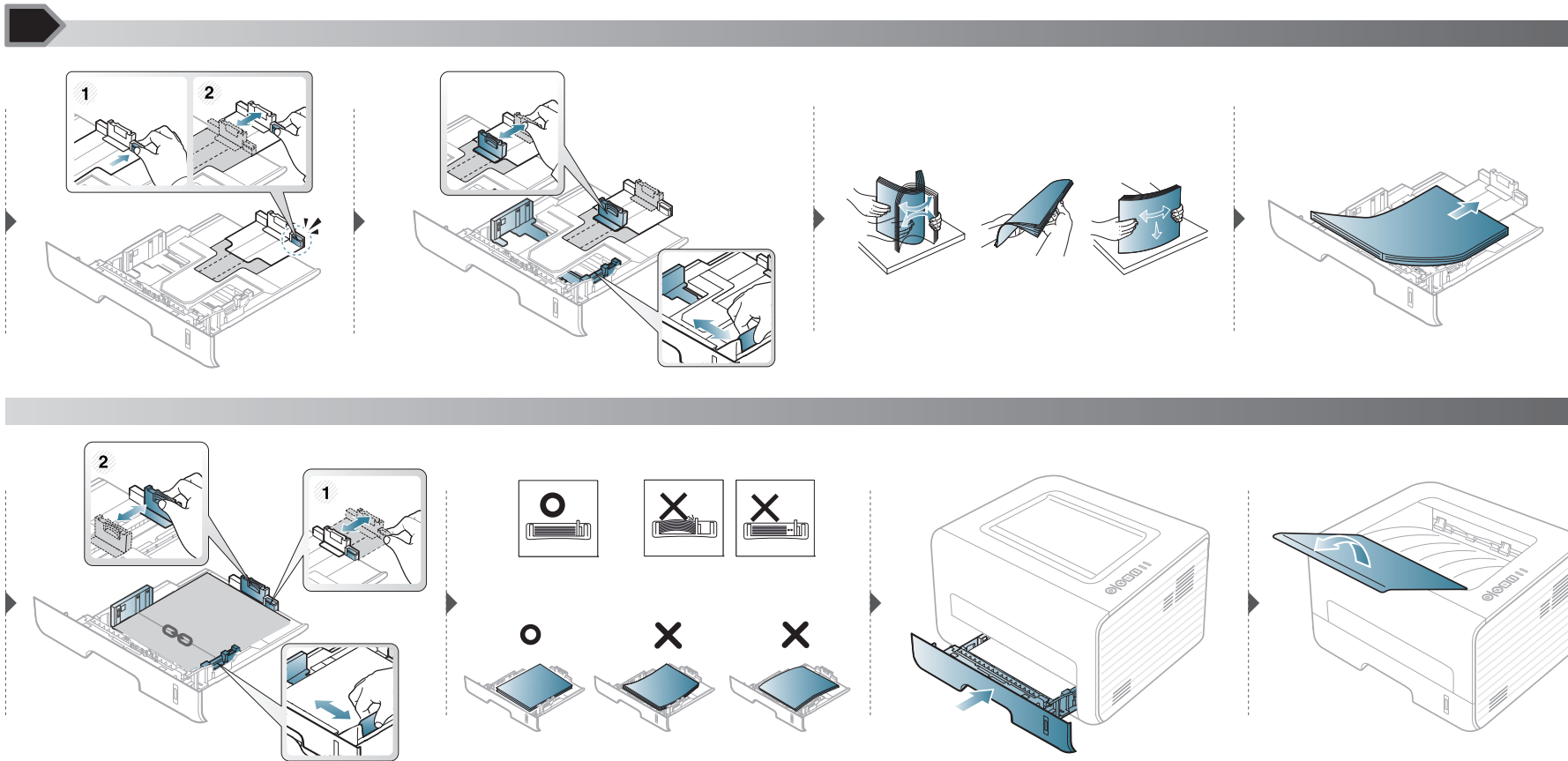

Materiais e bandejas

Colocando na alimentador manual

O alimentador manual pode acomodar diversos tamanhos e tipos de materiais de impressão, como postais, cartões e envelopes.



Dicas sobre o uso do alimentador manual.

- Coloque apenas um tipo, um tamanho e uma gramatura de material de impressão de cada vez no alimentador manual.
- Se você selecionar **Alimentador manual** como origem do papel no seu aplicativo de software, será necessário pressionar o botão  (**Info**) sempre que imprimir uma página e colocar somente um tipo, tamanho e gramatura de material de cada vez na bandeja manual.
- Para evitar obstruções, não acrescente papel durante a impressão se ainda houver papel no alimentador manual.
- Os materiais devem ser colocados com a face voltada para cima e com a borda superior entrando primeiro no alimentador manual. Coloque os materiais no centro da bandeja.
- Para assegurar a qualidade de impressão e evitar obstruções de papel, coloque apenas o papel disponível (consulte "Especificações dos materiais de impressão" na página 61).
- Remova todas as ondulações de postais, envelopes e etiquetas antes de colocá-los no alimentador manual.
- Ao imprimir em materiais especiais, você deve seguir as diretrizes de colocação (consulte "Imprimindo em materiais especiais" na página 28).
- Quando houver sobreposição de papéis ao imprimir usando o alimentador manual, abra a bandeja 1, remova os papéis sobrepostos e tente imprimir novamente.
- Quando o papel não for alimentado corretamente durante a impressão, empurre o papel manualmente até que ele comece a ser alimentado automaticamente.
- Quando o equipamento estiver no modo de economia de energia, não puxará o papel do alimentador manual. Desperte o equipamento ao pressionar o botão Liga/Desliga antes de usar o alimentador manual.

Materiais e bandejas

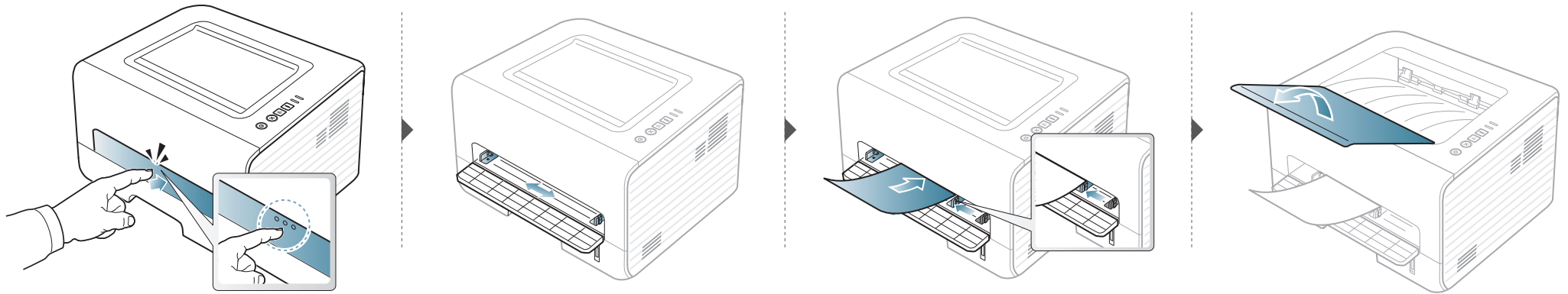

Materiais e bandejas

Imprimindo em materiais especiais

A tabela abaixo mostra os materiais especiais adequados para cada bandeja.

Os tipos de materiais são mostrados nas **Preferências de Impressão**. Para obter a mais alta qualidade de impressão, selecione o tipo de mídia correto na janela **Preferências de Impressão > guia Papel > Tipo de papel** (consulte "Abrindo as preferências de impressão" na página 35).

Por exemplo, se você quiser imprimir em etiquetas, selecione **Etiquetas** para **Tipo de papel**.



- Ao usar materiais especiais, recomendamos que você alimente uma folha por vez (consulte "Especificações dos materiais de impressão" na página 61).
- **Imprimindo no material especial (voltado para cima)**
Se forem impressos em materiais especiais com ondulações, dobras, vincos ou linhas pretas grossas, abra a tampa posterior e tente imprimir novamente. Mantenha a tampa traseira aberta durante a impressão.

Para verificar as gramaturas de papel para cada folha, consulte "Especificações dos materiais de impressão" na página 61.

Tipos	Band	Alimentador manual
Normal	•	•
Grosso	•	•
Mais grosso		•
Fino	•	•
Papel não calandrado	•	•
Em cores		•
Cartolina	•	•
Etiquetas		•
Transparência		•
Envelope		•
Envelope grosso		•
Pré-impresso		•
Algodão		•
Reciclado	•	•
Papel de arquivo	•	•

(•: compatível)

Materiais e bandejas

Envelope

A impressão bem-sucedida em envelopes depende da sua qualidade.

Para imprimir em um envelope, posicione-o conforme mostrado na seguinte figura.

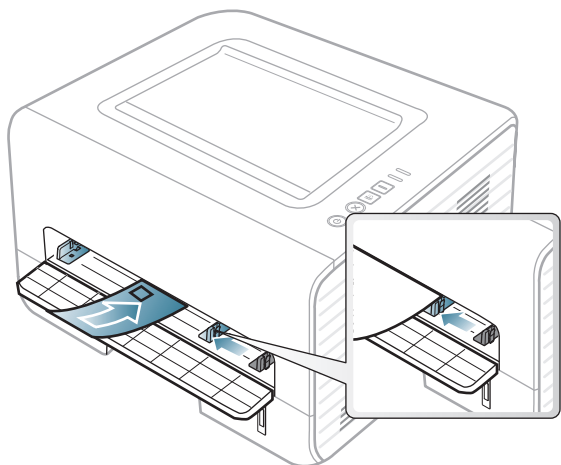

Se forem impressos com dobras, vincos ou linhas pretas grossas, abra a tampa posterior e tente imprimir novamente. Mantenha a tampa traseira aberta durante a impressão.

Se você selecionar **Envelope** na janela **Preferências de Impressão**, mas as imagens impressas são facilmente apagadas, selecione **Envelope grosso** e tente imprimir novamente. No entanto, isso pode causar ruído durante a impressão.

- Ao selecionar envelopes, considere os seguintes fatores:

-Peso: não deve exceder 90 g/m². Caso contrário, podem ocorrer obstruções.

-Estrutura: deve ser plana com menos de 6 mm de ondulações e não deve conter ar.

-Condição: não podem conter rugas, cortes ou outros danos.

-Temperatura: deve resistir ao calor e pressão da máquina durante a operação.

- Use somente envelopes de boa qualidade, com dobras e vincos bem definidos.
- Não use envelopes com selos.
- Não use envelopes com grampos, fechos, aberturas, revestimentos, lacres adesivos ou outros materiais sintéticos.
- Não use envelopes danificados ou mal confeccionados.
- Certifique-se de que a junção em ambas as extremidades do envelope se estenda até o canto do envelope.

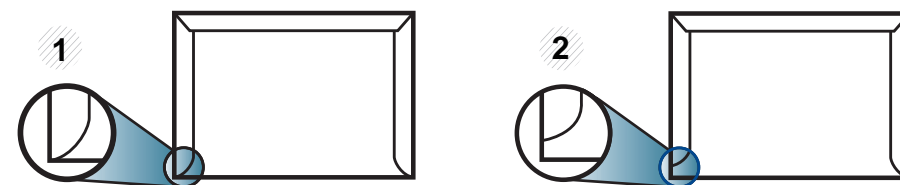

1 Aceitável

2 Não aceitável

- Envelopes com faixas autocolantes ou com mais de uma aba dobrada sobre o lacre devem utilizar adesivos compatíveis com a temperatura de fusão da impressora durante 0,1 segundo (cerca de 170 °C). As abas e faixas adicionais podem causar rugas, dobras ou obstruções e até mesmo danificar a unidade de fusão.

Materiais e bandejas

- Para obter a melhor qualidade de impressão, posicione as margens com no mínimo 15 mm de distância das bordas do envelope.
- Evite imprimir sobre a área onde as junções do envelope se encontram.

Transparência

Para não danificar o equipamento, use somente transparências recomendadas para impressoras a laser.

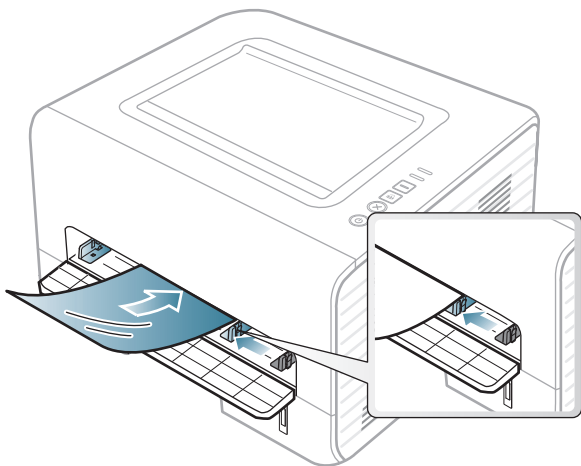

- Deve resistir à temperatura de fusão da máquina.
- Coloque as transparências sobre uma superfície plana depois de removê-las do equipamento.
- Não deixe as transparências inutilizadas na bandeja de papel por muito tempo, pois isso pode causar manchas na impressão.
- Para evitar manchas causadas pelo contato com os dedos, manipule as transparências com cuidado.

- Para evitar esmaecimento, não exponha as transparências impressas à luz solar por muito tempo.
- Verifique se as transparências não estão dobradas, enrugadas ou possuem bordas rasgadas.
- Não use transparências que estejam descolando da folha posterior.
- Para evitar que as transparências colem umas nas outras, não deixe que as folhas impressas sejam empilhadas ao saírem da impressora.
- Material recomendado: transparências para impressoras a laser coloridas da Xerox, como 3R 91331 (A4), 3R 2780 (Carta)

Materiais e bandejas

Etiquetas

Para não danificar o equipamento, use somente etiquetas projetadas para impressoras a laser.

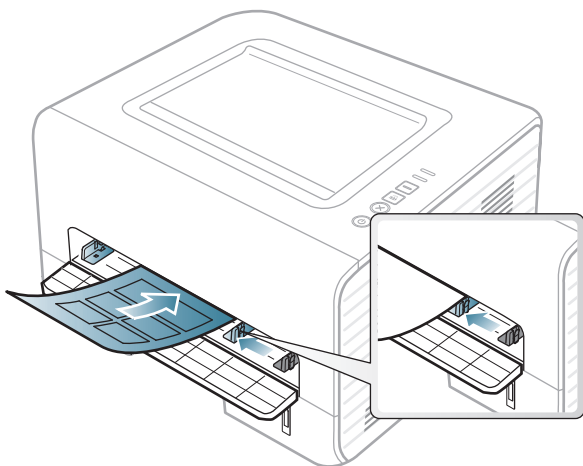

- Ao selecionar etiquetas, considere os seguintes fatores:
 - Adesivos:** devem permanecer estáveis na temperatura de fusão do equipamento. Consulte as especificações do equipamento para visualizar a temperatura de fusão (aproximadamente 170 °C (338 °F)).
 - Disposição:** use somente etiquetas sem o fundo exposto entre elas. As etiquetas poderão se destacar das folhas e causar obstruções graves.
 - Ondulações:** devem permanecer niveladas com, no máximo, 13 mm de ondulação em qualquer direção.
 - Condição:** não use etiquetas com rugas, bolhas ou outros sinais de separação.

- Verifique se não há material adesivo exposto entre as etiquetas. As áreas expostas podem causar o descolamento das etiquetas durante a impressão, ocasionando obstruções. Os adesivos expostos também podem causar danos aos componentes do equipamento.
- Não alimente uma folha de etiquetas na impressora mais de uma vez. A camada adesiva foi desenvolvida para passar apenas uma vez pelo equipamento.
- Não use etiquetas que estejam se soltando da folha ou que apresentem rugas, bolhas ou outras imperfeições.

Cartolina / Papel de tamanho personalizado

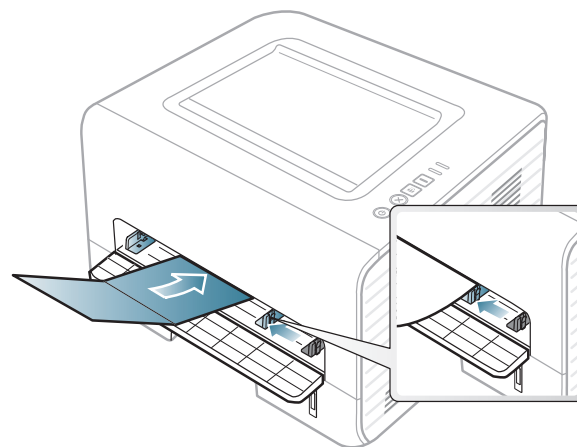

- No aplicativo, defina as margens a pelo menos 6,4 mm (0,25 pol.) de distância das bordas do material.

Materiais e bandejas

Papéis pré-impessos

Ao carregar papéis pré-impessos, o lado impresso deve estar voltado para cima com uma borda sem dobras na frente. Se ocorrerem problemas na alimentação, vire o papel ao contrário. Observe que a qualidade da impressão não é garantida.

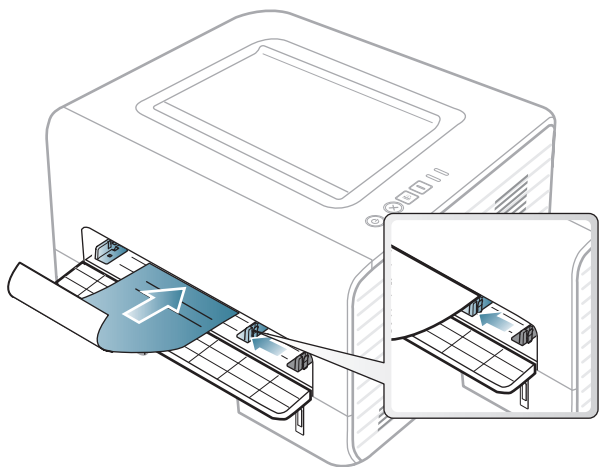

- Devem ser impressos com tinta resistente ao calor, que não derreta, vaporize ou emita substâncias perigosas quando submetida à temperatura de fusão do equipamento por 0,1 segundo (aproximadamente 170 °C (338 °F)).
- A tinta ou o timbre do papel não devem ser inflamáveis ou causar danos aos cilindros do equipamento.
- Antes de colocar papel timbrado/pré-impresso, verifique se a tinta do papel está seca. Durante o processo de fusão, a tinta úmida pode se soltar do papel pré-impresso, reduzindo a qualidade de impressão.

Configurando o tamanho e o tipo do papel

Após colocar papel na bandeja, defina o tamanho e o tipo de papel.

Abra **Preferências de Impressão** (consulte "Abrindo as preferências de impressão" na página 35) e defina o tamanho do papel e o tipo na guia **Papel**.



Se deseja usar papel de tamanho especial, como papel de cobrança **Personalizado** na guia **Papel** nas **Preferências de Impressão** (consulte "Abrindo as preferências de impressão" na página 35).

Materiais e bandejas

Usando o suporte de saída



A superfície da bandeja de saída poderá ficar quente se você imprimir um grande número de páginas de uma só vez. Não deixe que crianças fiquem perto dela.

Abra o suporte de saída antes de imprimir. As páginas impressas são empilhadas no suporte de saída e o suporte de saída ajudará que as páginas impressas fiquem alinhadas. A impressora envia as impressões para a bandeja de saída, por padrão.

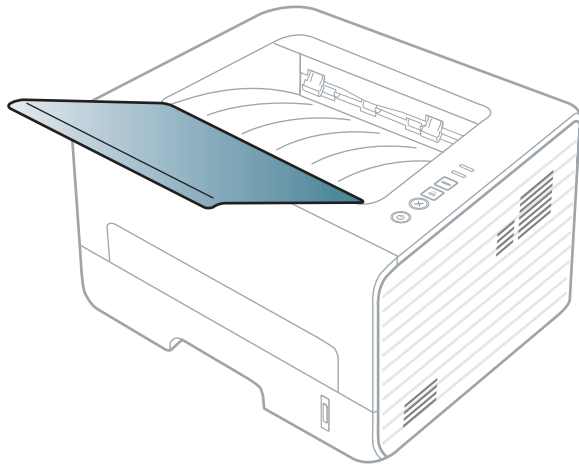

Impressão básica

Imprimindo



Se você for um usuário Macintosh, Linux ou Unix OS, consulte o "Imprimindo no Macintosh" na página 121 ou "Imprimindo no Linux" na página 123 ou "Impressão no UNIX" na página 126.

A janela **Preferências de Impressão** a seguir refere-se ao Bloco de notas do Windows 7.

- 1 Abra o documento que deseja imprimir.
- 2 Selecione **Imprimir** no menu **Arquivo**.
- 3 Selecione o equipamento na lista **Selecionar Impressora**.

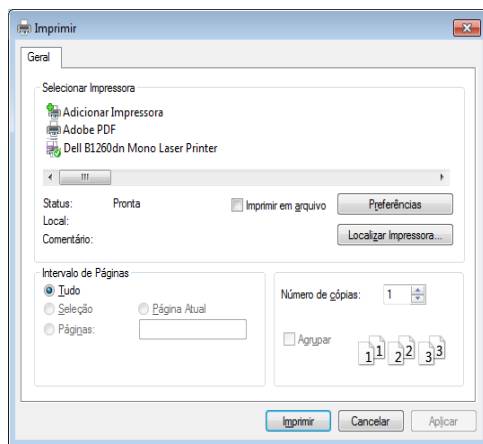

- 4 As configurações básicas de impressão, inclusive o número de cópias e o intervalo de impressão, são selecionadas na janela **imprimir**.





Para tirar proveito dos recursos avançados de impressão, clique em **Propriedad** ou **Preferências** na janela **imprimir** (consulte "Abrindo as preferências de impressão" na página 35).

- 5 Para iniciar o trabalho de impressão, clique em **OK** ou em **imprimir** na janela **imprimir**.

Cancelando trabalhos de impressão





Se o trabalho de impressão estiver aguardando na fila de impressão ou no spooler, cancele-o da seguinte forma:

- Você pode acessar esta janela clicando duas vezes no ícone do equipamento () na barra de tarefas do Windows.
- Você também pode cancelar o trabalho atual ao pressionar  (**Cancelar**) no painel de controle.

Impressão básica

Abrindo as preferências de impressão



- A janela **Preferências de Impressão** exibida neste Manual do Usuário pode variar em função do equipamento usado. Entretanto, a composição da janela **Preferências de Impressão** é semelhante.
- Quando você seleciona uma opção nas **Preferências de Impressão**, uma marca de aviso  ou  pode ser exibida. Uma marca  significa que você pode selecionar determinada opção, mas não é recomendável; e a marca  significa que você não pode selecionar essa opção por causa da definição ou do ambiente do equipamento.

- 1 Abra o documento que deseja imprimir.
- 2 Selecione **imprimir** no menu de arquivos.
- 3 Selecione seu equipamento em **Selecionar impressora**.

4 Clique em **Propriedad** ou em **Preferências**.

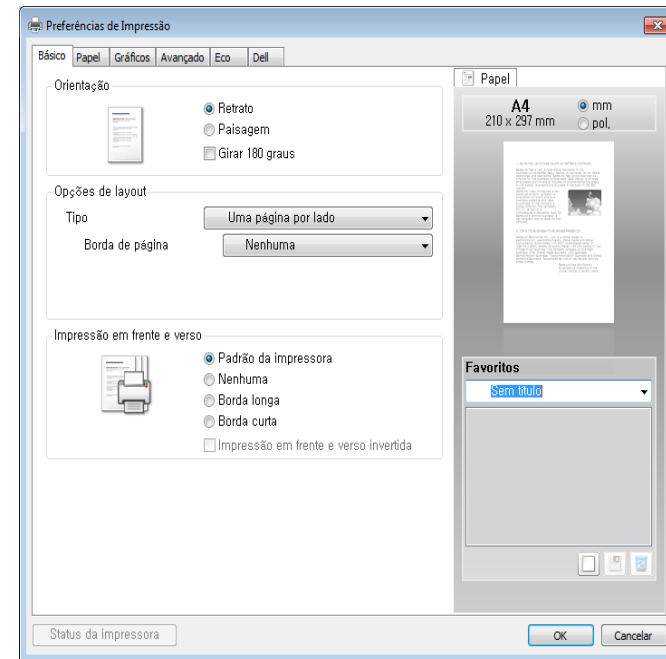

É possível verificar o status do equipamento usando o botão **Status da impressora** (consulte "Usando o Status da impressora Dell" na página 105).

Usando uma configuração favorita

A opção **Favoritos**, disponível em todas as guias de preferências, com exceção da guia **Dell**, permite salvar as preferências atuais para uso futuro.

Para salvar um item **Favoritos**, siga estas etapas:

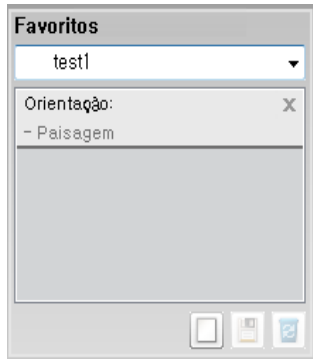

Impressão básica

- 1 Altere as configurações necessárias em cada guia.
- 2 Insira um nome para o item na caixa de entrada **Favoritos**.



- 3 Clique em (**Adicionar**). Quando você salvar as **Favoritos**, todas as configurações atuais do driver serão salvas.



Selecione mais opções e clique em  (**Atualizar**). As configurações serão adicionadas às Predefinições feitas. Para utilizar uma configuração salva anteriormente, selecione-a na lista suspensa **Favoritos**. O equipamento estará agora configurado para imprimir de acordo com as configurações selecionadas. Para excluir configurações salvas, selecione-as na lista suspensa **Favoritos** e clique em  (**Excluir**).

Você também pode restaurar as configurações padrão do driver de impressão ao selecionar **Favorito padrão** na lista suspensa **Favoritos**.

Usando a ajuda

Clique na opção que deseja conhecer na janela **Preferências de Impressão** e pressione **F1** no teclado.

Impressão Eco

A função **Eco** reduz o consumo de toner e a utilização de papéis. A função **Eco** permite poupar os recursos de impressão e permite imprimir com economia.

Se você pressionar o botão **Eco** no painel de controle, o modo eco será ativado. A configuração padrão do modo Eco é **Impressão em frente e verso (Borda longa)**, **Várias páginas por lado (2)**, **Ignorar páginas em branco** e **Economia de toner**.



Dependendo do driver de impressão usado, **Ignorar páginas em branco** talvez não funcione corretamente.

Impressão básica

Configurando o modo eco no painel de controle



- As configurações feitas no driver do equipamento têm prioridade sobre as configurações do painel de controle.
- Se você ligar o modo eco com uma senha no Serviço web incorporado (guia **Configurações** > **Config. equipamento** > **Sistema** > **Eco** > **Configurações**), a mensagem **Forçado** aparecerá. Você deve inserir a senha para alterar o status do modo eco.

- 1 Pressione o botão  (**Eco**) no painel de controle.
Quando o LED no botão acender, o modo Eco estará habilitado.

Configurando o modo eco no driver

Abra a guia Eco para configurar o modo eco. Quando encontrar a figura eco () , significa que o modo eco está atualmente ativado.

Opções de eco

- **Padrão da impressora:** Siga as configurações do painel de controle da máquina.
- **Nenhuma:** Desativa o modo eco.
- **Impressão de Eco:** Ativa o modo eco. Ative os diversos itens eco que deseja usar.

Simulador de resultados

Simulador de resultados mostra os resultados da emissão reduzida de dióxido de carbono, da eletricidade usada e da quantidade de papel economizado de acordo com as configurações selecionadas.

- Os resultados são calculados considerando que o número total de papel impresso seja uma centena sem uma página em branco quando o modo eco estiver desativado.
- Consulte o coeficiente do cálculo sobre CO₂, energia e papel do **IEA**, o índice do Ministério de Questões Internacionais e Comunicação do Japão e www.remanufacturing.org.uk. Cada modelo possui um índice diferente.
- O consumo de energia no modo de impressão se refere ao consumo médio de energia da impressão deste equipamento.
- A quantidade real economizada ou reduzida pode ser diferente dependendo do sistema operacional usado, do desempenho do computador, do software aplicativo, do método de conexão, do tipo e tamanho do material e da complexidade do trabalho.



3. Manutenção

Este capítulo contém informações sobre a compra de suprimentos, acessórios e peças de reposição disponíveis para seu equipamento.

- **Fazendo pedidos de suprimentos e acessórios** 39
- **Suprimentos disponíveis** 40
- **Armazenando o cartucho de toner** 41
- **redistribuição do toner** 43
- **Substituindo o cartucho de toner** 44
- **Limpando o equipamento** 45
- **Dicas para mover e armazenar o seu equipamento** 49

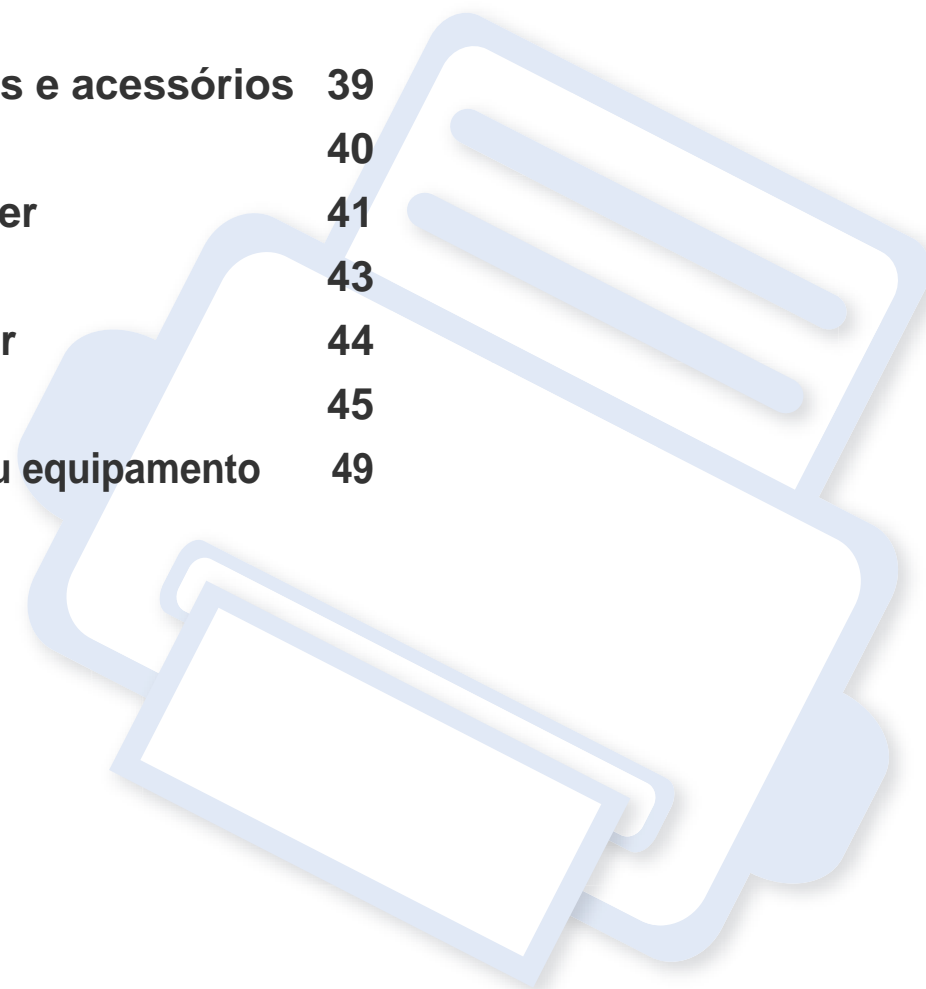

Fazendo pedidos de suprimentos e acessórios



Os acessórios disponíveis podem variar em função do país. Entre em contato com o representante de vendas para obter a lista de suprimentos disponíveis e peças de manutenção.

Para encomendar suprimentos e acessórios autorizados da Dell, acesse www.dell.com/supplies ou entre em contato com o distribuidor ou revendedor Dell local onde o equipamento foi adquirido. Você também pode acessar www.dell.com ou support.dell.com, selecionar seu país/região e obter informações sobre como entrar em contato com a assistência técnica.

Suprimentos disponíveis

Quando a vida útil dos suprimentos se esgotar, você pode fazer o pedido dos seguintes tipos de suprimentos para o seu equipamento:

Tipo	Rendimento médio ^a	Nome da peça
Cartucho de toner de rendimento padrão	Aprox. 1.500 páginas	<ul style="list-style-type: none">• G9W85 (todos os países exceto a China)
Cartucho de toner de alto rendimento	Aprox. 2.500 páginas	<ul style="list-style-type: none">• DRYXV (todos os países exceto a China)• 10G0D (somente para a China)

a. Valor do rendimento declarado de acordo com o padrão ISO/IEC 19752.



Dependendo das opções, do percentual da área de imagem e do modo de trabalho usado, a vida útil do cartucho de toner pode variar.



Ao comprar novos cartuchos de toner ou outros suprimentos, eles devem ser adquiridos no mesmo país em que o equipamento que você está usando. Caso contrário, novos cartuchos de toner ou outros suprimentos serão incompatíveis com o seu equipamento devido a diferentes configurações de cartucho de toner e outros suprimentos de acordo com as condições específicas do país.



A Dell não recomenda o uso de cartuchos de toner não originais da Dell, como cartuchos recarregados ou remanufaturados. A Dell não pode garantir a qualidade de cartuchos de toner não originais da Dell. O serviço ou reparo necessário em função da utilização de cartucho de toner não genuíno da Dell não será coberto pela garantia da máquina.

Armazenando o cartucho de toner

Os cartuchos de toner contêm componentes que são sensíveis a luz, temperatura e umidade. A Dell sugere que os usuários sigam as recomendações para garantir o melhor desempenho, a mais alta qualidade e vida útil mais longa do seu novo cartucho de toner Dell.

Armazene este cartucho no mesmo ambiente no qual a impressora será usada. Ou seja, um local com condições de temperatura e umidade controladas. O cartucho de toner deve permanecer na embalagem original e fechada até a instalação. Se a embalagem original não estiver disponível, cubra a abertura superior do cartucho com papel e armazene-o em um gabinete vazio.

A abertura do cartucho de toner antes da utilização reduz drasticamente a sua duração quando armazenado e em funcionamento. Não armazene o cartucho sobre o chão. Se o cartucho de toner for removido da impressora, siga as instruções abaixo para armazená-lo corretamente.

- Armazene o cartucho dentro da bolsa protetora na embalagem original.
- Guarde na posição horizontal (e não na vertical, apoiado em uma das extremidades) com o mesmo lado voltado para cima, como se estivesse instalado no computador.
- Não armazene suprimentos nas seguintes condições:
 - Temperaturas superiores a 40°C (104°F).
 - Em umidade inferior a 20% e superior a 80%.
 - Um ambiente com alterações extremas de umidade ou temperatura.
 - Luz solar direta ou luz ambiente.
 - Lugares empoeirados.

- Em um carro por um longo período de tempo.
- Um ambiente onde gases corrosivos estejam presentes.
- Um ambiente com maresia.

Instruções de manuseio

- Não toque na superfície do tambor fotocondutor à luz no cartucho.
- Não exponha o cartucho a vibrações ou choques desnecessários.
- Nunca gire o tambor manualmente, especialmente na direção reversa. Isso pode causar danos internos e vazamento de toner.

Armazenando o cartucho de toner

Uso do cartucho de toner

A Dell Inc. não recomenda nem aprova o uso de cartuchos de toner diferentes da marca Dell em sua impressora, incluindo cartuchos de toner genéricos, com marca da loja, recarregados ou remanufaturados.



A garantia da impressora Dell não cobre danos causados ao equipamento devido à utilização de cartuchos de toner recarregados, remanufaturados ou de outras marcas.

Vida útil estimada dos cartuchos

A duração estimada do cartucho, o rendimento médio do cartucho de toner (ou unidade de imagem) depende da quantidade de toner que os trabalhos de impressão exigem. O número efetivo de impressões pode variar, dependendo de fatores como densidade de impressão das páginas, ambiente operacional, porcentagem da área da imagem, intervalo entre as impressões, tipo e/ou tamanho do material. Por exemplo, se você imprimir muitos gráficos, o consumo de toner será mais alto e será necessário substituir o cartucho com mais frequência.

redistribuição do toner

Quando o cartucho de toner estiver próximo do fim da vida útil:

- ocorrem riscas brancas ou impressão clara e/ou variação de densidade de um lado para outro.
- O LED de **Toner** pisca em amarelo.

Se isso ocorrer, a qualidade de impressão poderá ser aprimorada temporariamente através da redistribuição do toner restante no cartucho. Em alguns casos, as impressões poderão apresentar riscas brancas ou esmaecimento mesmo depois da redistribuição do toner.



- Antes de abrir a tampa frontal, feche o suporte de saída primeiro.
- Caso manche a roupa com toner, limpe-a com um pano seco e lave-a em água fria. A água quente fixa o toner no tecido.

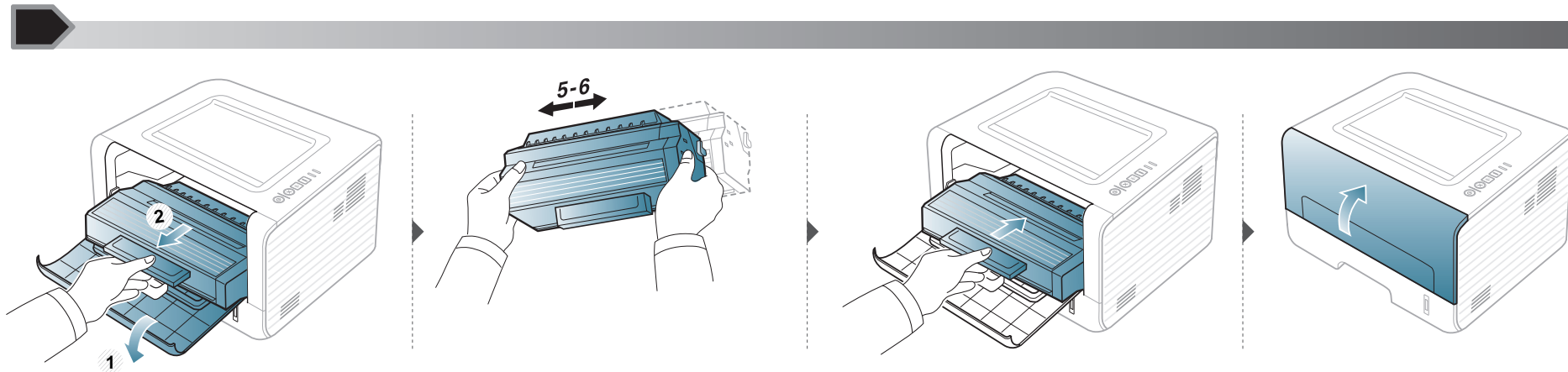

Substituindo o cartucho de toner



- Antes de abrir a tampa frontal, feche o suporte de saída primeiro.
- Não use objetos pontiagudos, como facas ou tesouras, para abrir o pacote do cartucho de toner. Eles podem riscar o tambor do cartucho.
- Caso manche a roupa com toner, limpe-a com um pano seco e lave-a em água fria. A água quente fixa o toner no tecido.
- Sacuda o cartucho de toner por completo, isso aumenta a qualidade de impressão inicial.
- Não toque na parte verde embaixo do cartucho de toner. Utilize a alça do cartucho para evitar tocar nessa área.

Quando um cartucho de toner atingir o fim de sua duração estimada, o equipamento vai parar de imprimir.

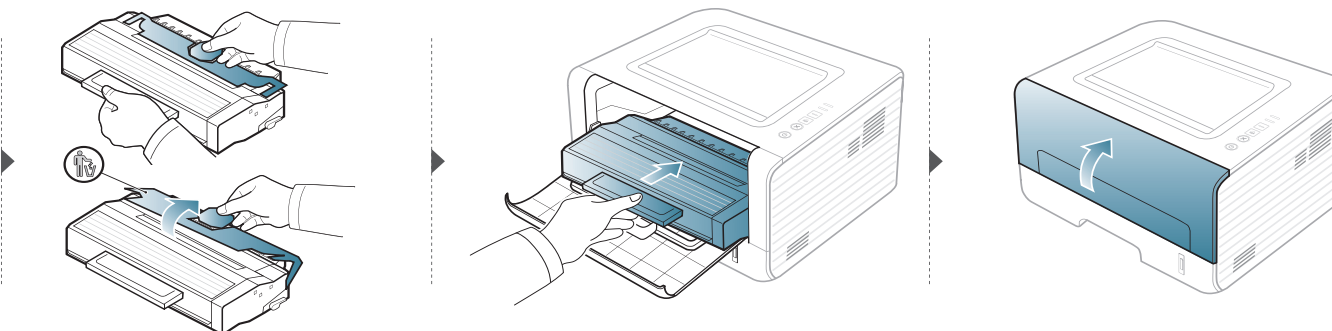
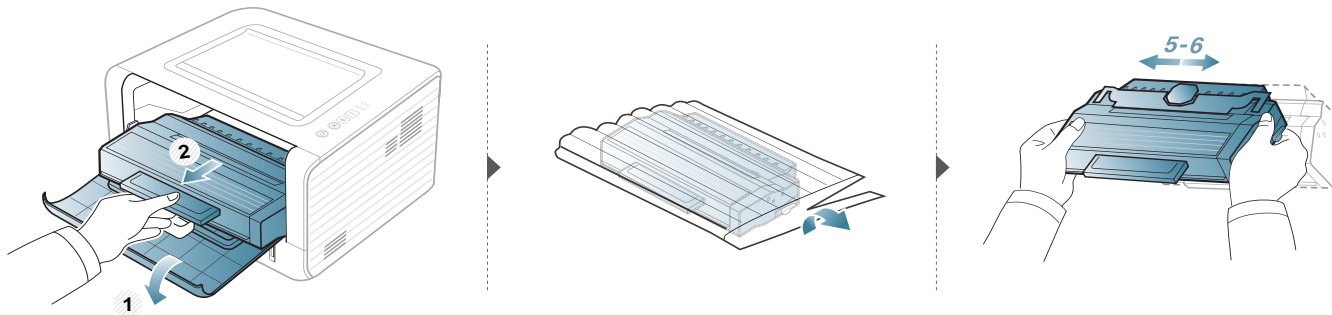

Limpendo o equipamento

Se houver problemas na qualidade de impressão ou se você usar seu equipamento em um ambiente empoeirado, será necessário limpar o equipamento regularmente para mantê-lo na melhor condição de impressão e usá-lo por um período mais longo.



- A limpeza do gabinete do equipamento com produtos de limpeza que contenham teores elevados de álcool, solventes ou outras substâncias fortes poderá descolorir ou deformar o gabinete.
- Se o equipamento ou a área ao seu redor estiverem contaminados por toner, recomendamos usar um pano ou uma toalha de papel umedecida em água para limpá-los. Não use um aspirador de pó, pois o toner poderá ser espalhado no ar e prejudicar a sua saúde.
- Durante o processo de impressão, o papel, o toner e as partículas de poeira podem se acumular dentro do equipamento. Esse acúmulo pode causar problemas de qualidade de impressão, como pontos de toner ou nódoas. A limpeza do interior do equipamento elimina ou reduz a ocorrência desse tipo de problema.

Limpeza externa

Limpe o gabinete do equipamento com um pano macio e sem fiapos. Você pode umedecer ligeiramente o pano com água, mas tenha cuidado para não respingá-la em cima ou no interior do equipamento.

Limpendo o equipamento

Limpeza interna

Durante o processo de impressão, o papel, o toner e as partículas de poeira podem se acumular dentro do equipamento. Esse acúmulo pode causar problemas de qualidade de impressão, como pontos de toner ou nódoas. A limpeza do interior do equipamento elimina ou reduz a ocorrência desse tipo de problema.



- Use um tecido livre de fiapos para limpar o equipamento.
- Se seu equipamento tiver um botão Liga/Desliga, desligue-o antes de limpar o equipamento.
- Antes de abrir a tampa frontal, feche o suporte de saída primeiro.



Use um pano seco livre de fiapos ao limpar a parte interna da máquina. Tenha cuidado para não danificar o rolo de transferência ou outras partes internas. Não use solventes como benzina ou redutores. Poderão acontecer problemas na qualidade de impressão e danos ao equipamento.

Limpendo o equipamento

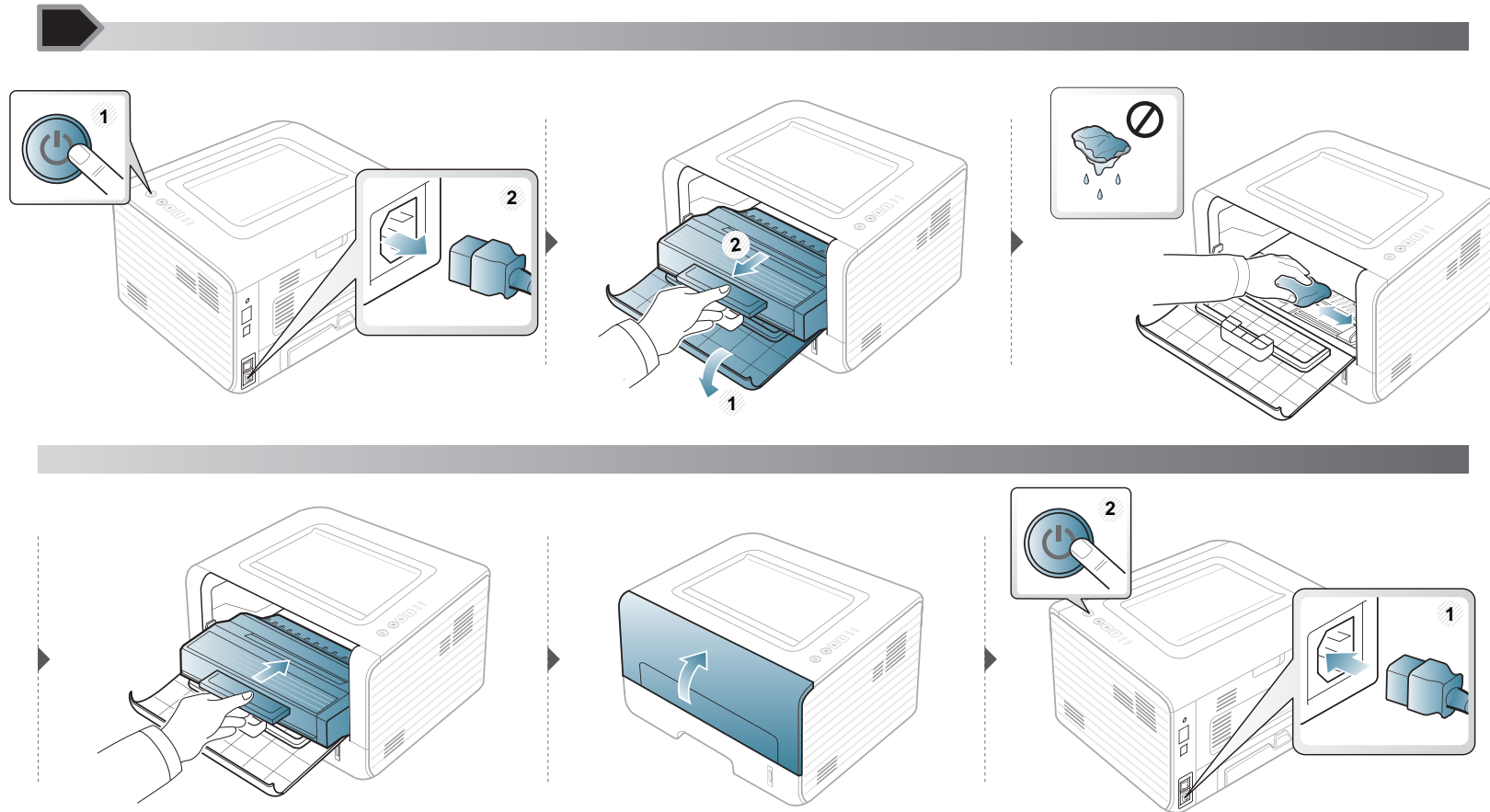

Limpendo o equipamento

Limpendo o cilindro de captação



- Use um tecido livre de fiapos para limpar o equipamento.
- Se seu equipamento tiver um botão Liga/Desliga, desligue-o antes de limpar o equipamento.

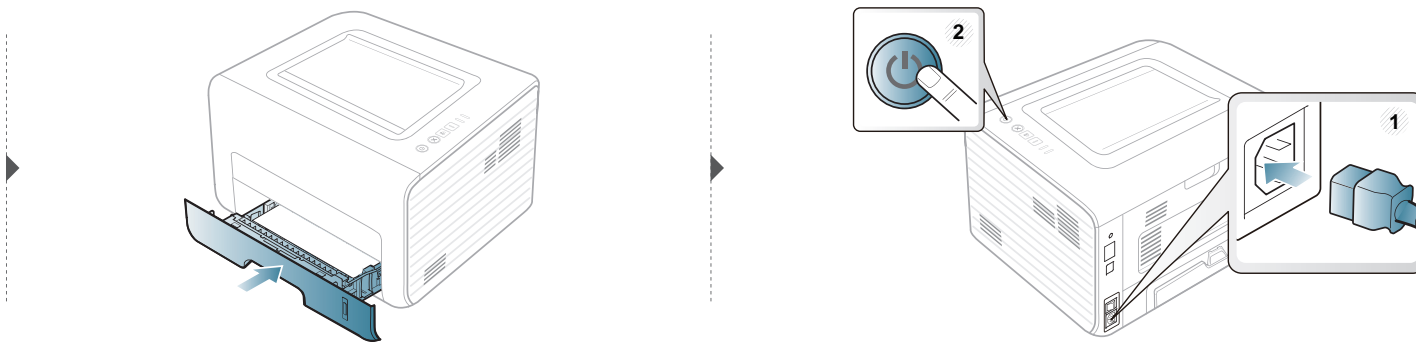
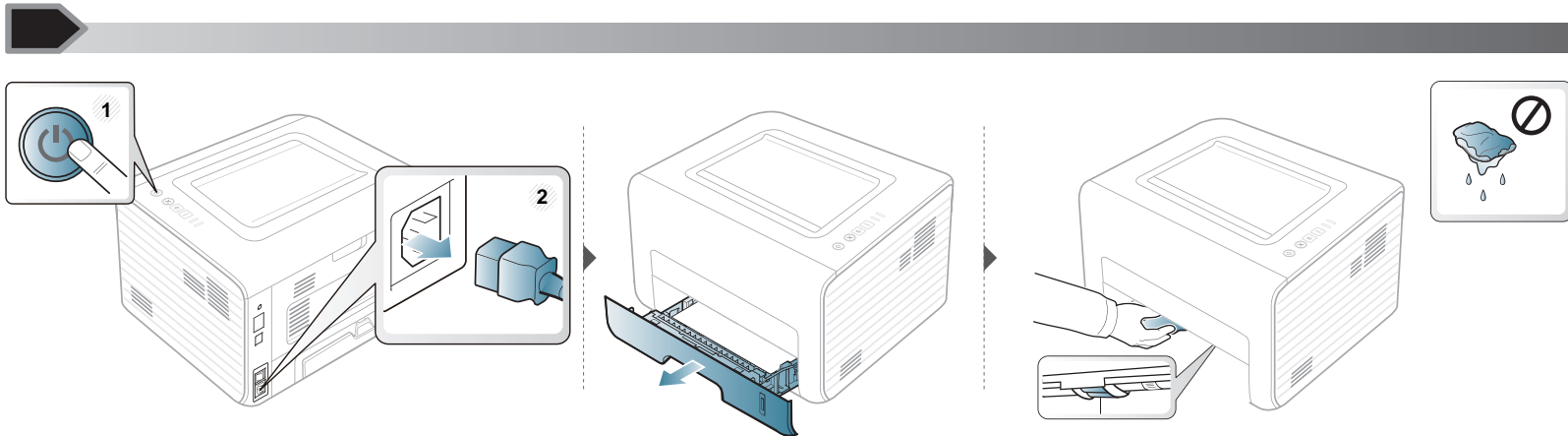

Dicas para mover e armazenar o seu equipamento

- Ao mover o equipamento, não o incline ou vire ao contrário. Caso contrário, o interior do equipamento poderá ser contaminado por toner, o que pode causar danos ao equipamento ou reduzir a qualidade de impressão.
- Ao mover o equipamento, certifique-se de que pelo menos duas pessoas o estejam segurando firmemente.



4. Solução de problemas

Este capítulo contém informações úteis sobre o que fazer em caso de erros.

- **Dicas para evitar obstruções de papel** 51
- **Eliminando obstruções de papel** 52
- **Compreendendo o LED de status** 57



Este capítulo contém informações úteis sobre o que fazer em caso de erros. Se seu equipamento tiver uma tela do visor, verifique a mensagem nela primeiro para solucionar o erro. Se você não conseguir encontrar uma solução do seu problema neste capítulo, consulte o capítulo **Solução de problemas** no Manual do Usuário Avançado (consulte "Solução de problemas" na página 128). Se você não conseguir encontrar uma solução no Manual do Usuário ou o problema persistir, entre em contato com a assistência técnica.

Dicas para evitar obstruções de papel

A maioria das obstruções de papel pode ser evitada pela seleção dos tipos corretos de material. Para evitar obstruções de papel, consulte as seguintes diretrizes:

- Certifique-se de que as guias ajustáveis estejam posicionadas corretamente (consulte "Visão geral da bandeja" na página 23).
- Não sobrecarregue a bandeja. Verifique se o papel está abaixo da marca de capacidade de papel situada no interior da bandeja.
- Não remova o papel da bandeja durante a impressão.
- Flexione, assopre e endireite as folhas de papel antes de colocá-las na bandeja.
- Não use papéis vincados, úmidos ou muito ondulados.
- Não misture tipos diferentes de papel em uma bandeja.
- Use somente os materiais de impressão recomendados (consulte "Especificações dos materiais de impressão" na página 61).

Eliminando obstruções de papel



Para evitar rasgar o papel preso, puxe-o lentamente e com cuidado.

Na bandeja 1

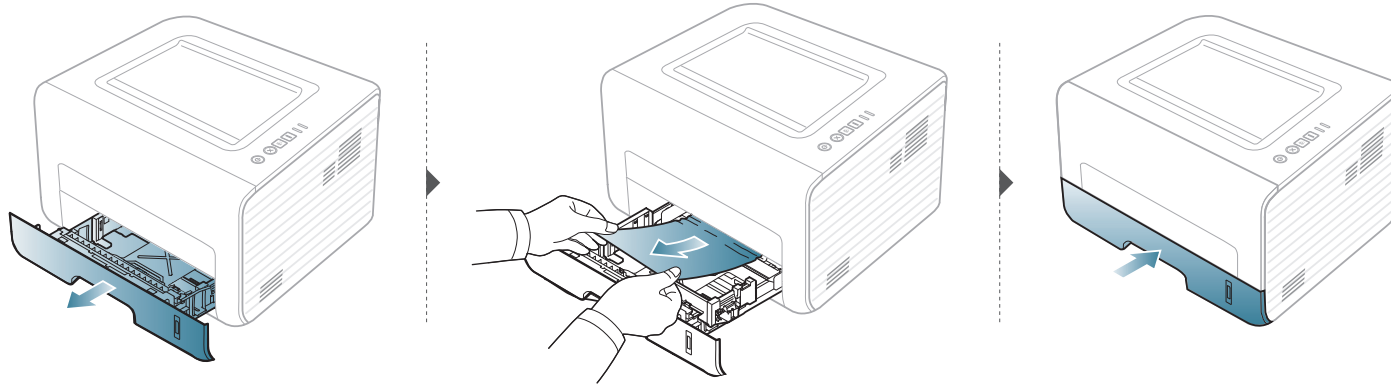

Eliminando obstruções de papel

No alimentador manual

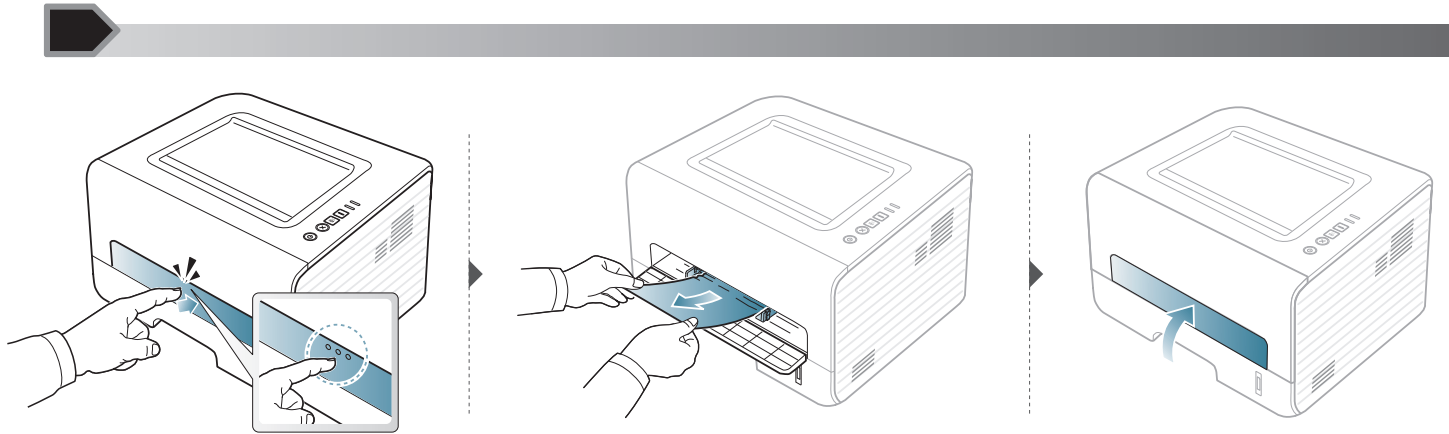

Eliminando obstruções de papel

No interior do equipamento

- A área de fusão pode estar quente. Cuidado ao remover o papel do equipamento.
- Antes de abrir a tampa frontal, feche o suporte de saída primeiro.

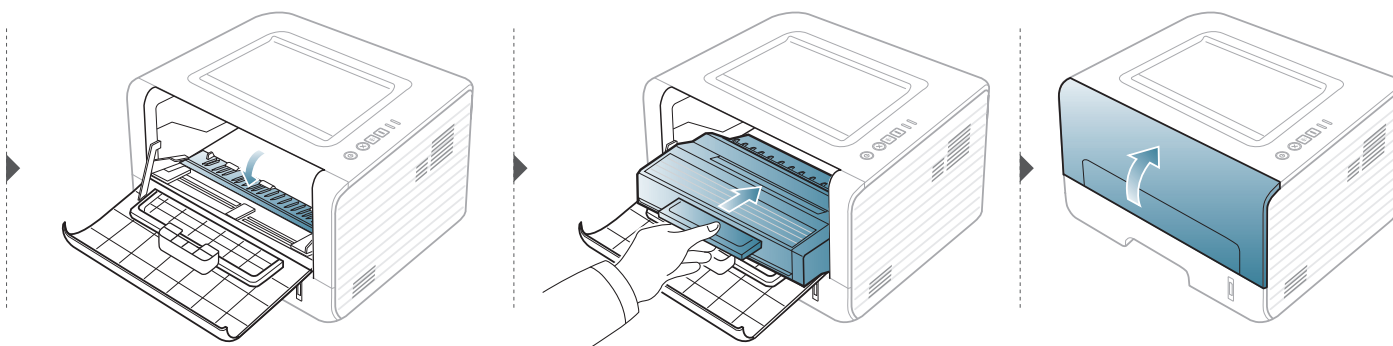
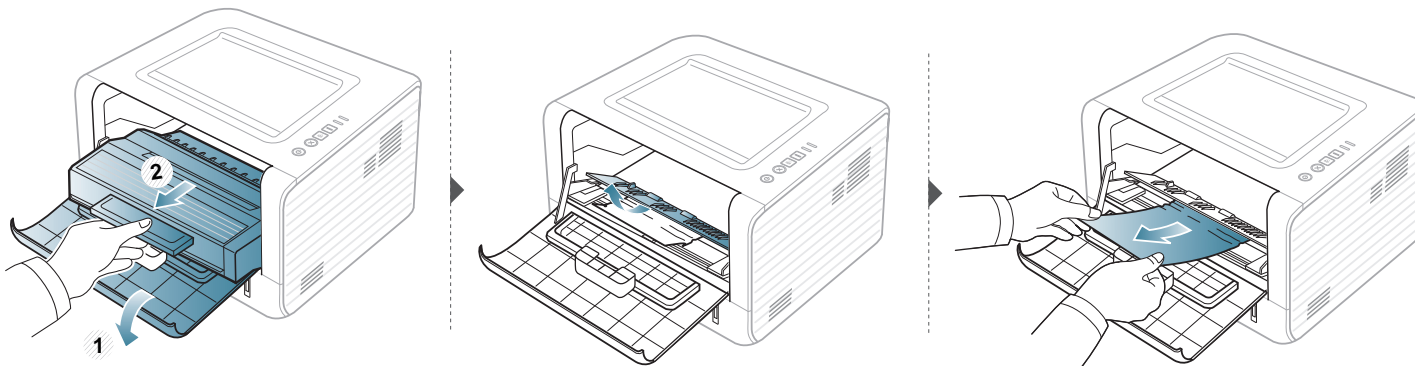

Eliminando obstruções de papel

Na área de saída

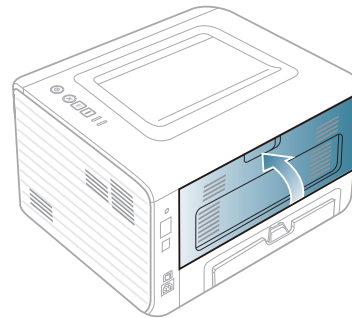
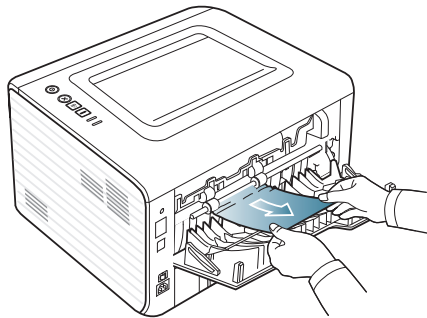
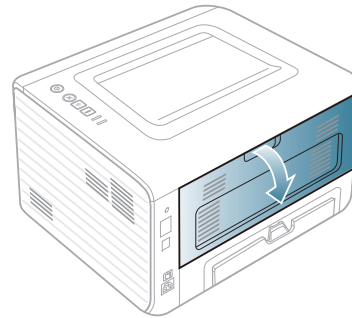
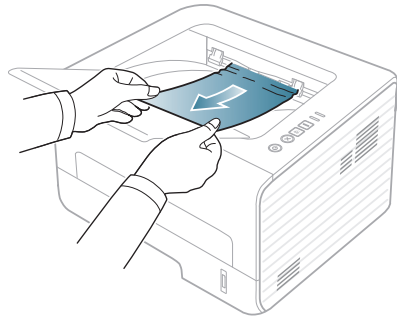

Eliminando obstruções de papel

Na área duplex

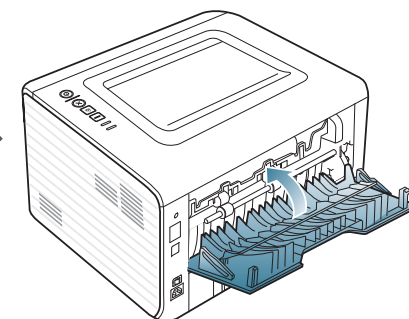
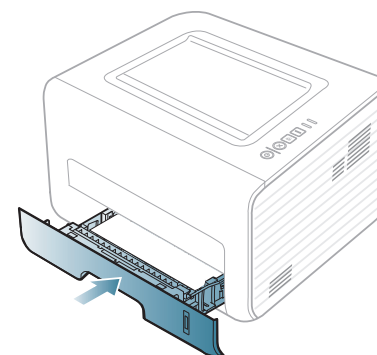
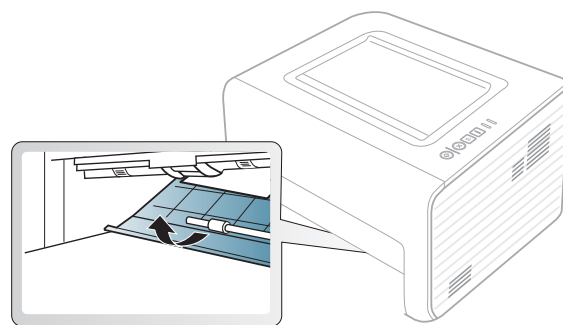
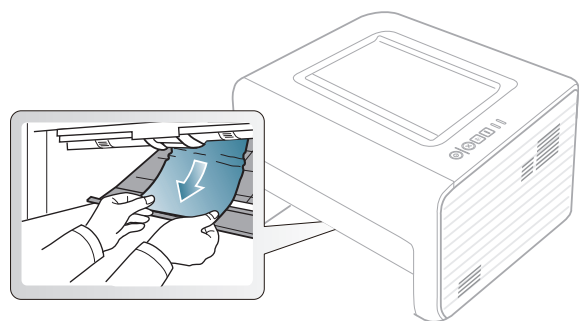
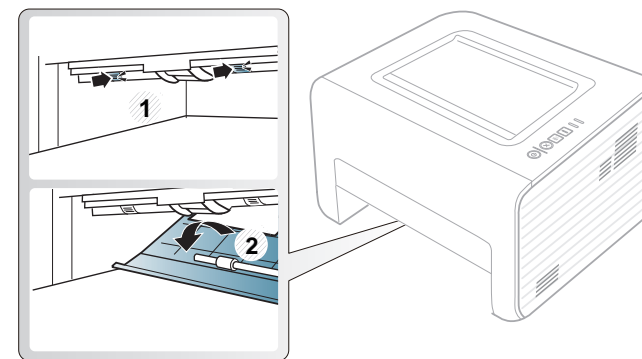
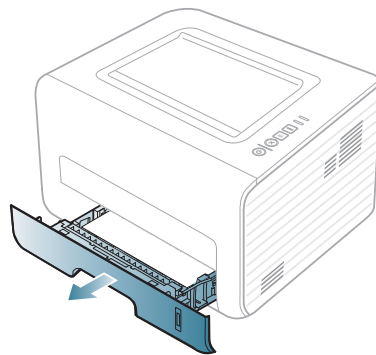
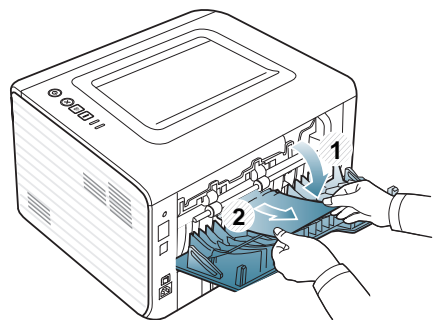

Compreendendo o LED de status

A cor do LED indica o status atual do equipamento.





- Alguns LEDs talvez não estejam disponíveis dependendo do modelo ou do país.
- Para resolver o erro, consulte a mensagem de erro e suas instruções da parte de solução de problemas.
- Também é possível resolver o erro com as diretrizes da janela do programa Printer Status Monitor.
- Se o problema persistir, entre em contato com um representante técnico.

LED de status

Status		Descrição	
 (LED de status)	Desativado	O equipamento está offline.	
	Verde	Piscando	<ul style="list-style-type: none">• Quando a luz de fundo pisca lentamente, a máquina está a recebendo dados do computador.• Quando a luz de fundo pisca rapidamente, a máquina está a imprimindo dados.
		Ativado	<ul style="list-style-type: none">• O equipamento está online e pode ser usado.
	Vermelho	Piscando	Ocorreu um erro e o equipamento aguarda que o erro seja resolvido. Quando o problema for resolvido, o funcionamento do equipamento será restaurado.
		Ativado	<ul style="list-style-type: none">• A tampa está aberta. Feche a tampa.• Não há papel no tabuleiro. Coloque papel na bandeja ("Colocando papel na bandeja" na página 25).• O equipamento parou devido a um erro grave.
	Laranja	Piscando	Atualizando o firmware.
		Ativado	Ocorreu uma obstrução de papel (consulte "Eliminando obstruções de papel" na página 52).

Compreendendo o LED de status

LED de toner/LED de Ligar/Desligar

Status		Descrição
 (LED de toner)	Laranja	Piscando Há pouco toner no cartucho. A vida útil estimada do cartucho de toner está quase esgotada. Prepare um novo cartucho de toner para substituição. Você pode aumentar temporariamente a qualidade de impressão, redistribuindo o toner (consulte "redistribuição do toner" na página 43).
		Ativado Um cartucho de toner está quase atingindo a sua duração estimada ^a . É recomendável substituir o cartucho de toner (consulte "Substituindo o cartucho de toner" na página 44).
		Desativado Todos os cartuchos de toner estão com capacidade normal.
 (LED de Ligar/Desligar)	Azul	Ativado O equipamento está no modo de economia de energia.
		Desativado O equipamento está no modo online ou desligado.
Botão Eco	Verde	Ativado O modo Eco está ativado. Os recursos frente e verso, duas páginas, economia de toner, ignorar página em branco serão automaticamente aplicados na impressão (consulte "Impressão Eco" na página 36).
		Desativado O modo Eco está desativado.

a. A vida útil estimada do cartucho significa a duração esperada do cartucho de toner que indica a capacidade média de impressões e é designada de acordo com o padrão ISO/IEC 19752. O número de páginas pode variar em função do ambiente de operação, do intervalo entre as impressões, dos gráficos, além do tipo e tamanho do material. Pode haver uma pequena quantidade de toner restante no cartucho, mesmo quando o LED vermelho acender e a impressora parar de imprimir.



5. Apêndice

Este capítulo fornece especificações do produto e informações referentes às regulamentações aplicáveis.

- **Especificações** 60
- **Política de suporte técnico da Dell** 67
- **Entrando em contato com a Dell** 68
- **Garantia e política de devolução** 69
- **Copyright** 70

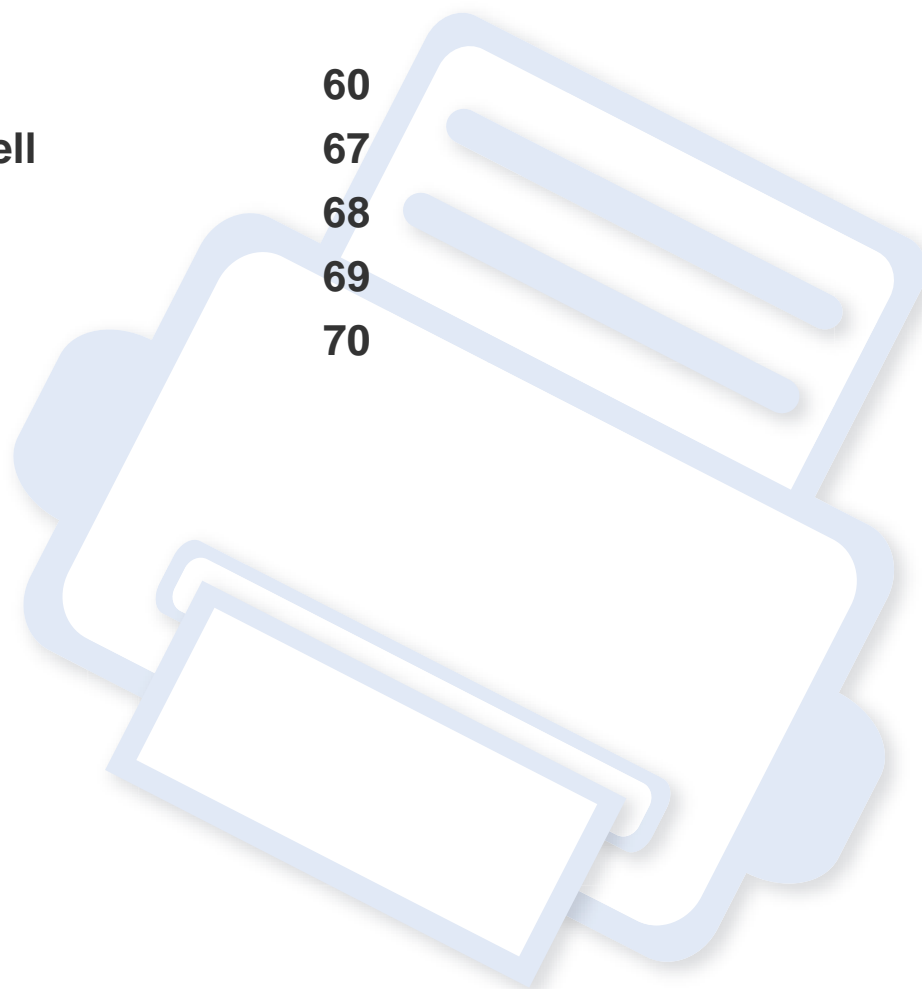

Especificações

Especificações gerais



Os valores da especificação listados abaixo estão sujeitos a alterações sem aviso prévio. Consulte www.dell.com ou support.dell.com para obter informações sobre possíveis alterações.

Itens		Descrição
Dimensões	Largura x Comprimento x Altura	348 x 338 x 197 mm (13,7 x 13,3 x 7,7 pol.)
Peso	Equipamento com os suprimentos	7,2 kg (15,87 lbs)
Nível de ruído ^a	Modo online	menos de 30 dB(A)
	Modo de impressão	menos de 50 dB(A)
Temperatura	Operação	10 a 32 °C (50 a 90 °F)
	Armazenamento (embalada)	-20 a 40 °C (-4 a 104 °F)
Umidade	Operação	20 a 80% de umidade relativa
	Armazenamento (embalada)	10 a 90% de umidade relativa
Potência nominal ^b	Modelos de 110 volts	CA 110 - 127 V
	Modelos de 220 volts	CA 220 - 240 V
Consumo de energia	Modo de operação normal	Inferior a 400 W
	Modo online	Inferior a 45 W
	Modo de economia de energia	Inferior a 1,3 W
	Desativado	Inferior a 0,2 W
	Modo de Espera de Rede (Ativação em todas as portas)	Inferior a 1,3 W

a. Nível de pressão sonora, ISO 7779. Configuração testada: instalação básica do equipamento, impressão simplex em papel A4.

b. Consulte a etiqueta no equipamento para identificar a tensão (V), a frequência (hertz) e o tipo de corrente (A) do equipamento.

Especificações

Especificações dos materiais de impressão

Tipo	Tamanho	Dimensões	Gramatura do material de impressão/capacidade ^a	
			Band	Alimentador manual ^b
Papel normal	Carta	216 x 279 mm (8,5 x 11 pol.)	70 a 90 g/m ² (19 a 24 lbs não calandrado) • 250 folhas de 80 g/m ² (21 lbs não calandrado)	70 a 90 g/m ² (19 a 24 lbs não calandrado) • 1 folha de 80 g/m ² (21 lbs não calandrado)
	Legal	216 x 356 mm (8,5 x 14 pol.)		
	US Folio	216 x 330 mm (8,5 x 13 pol.)		
	A4	210 x 297 mm (8,27 x 11,69 pol.)		
	Ofício	216 x 343 mm (8,5 x 13,5 pol.)		
	JIS B5	182 x 257 mm (7,17 x 10,12 pol.)		
	ISO B5	176 x 250 mm (6,93 x 9,84 pol.)		
	Executivo	184 x 267 mm (7,25 x 10,5 pol.)		
	A5	148 x 210 mm (5,83 x 8,27 pol.)		
A6	105 x 148 mm (4,13 x 5,83 pol.)			
Envelope	Env. Monarca	98 x 191 mm (3,87 x 7,5 pol.)	Não disponível em uma bandeja.	60 a 220 g/m ² (16 a 59 lbs não calandrado) • 1 folha de 80 g/m ² (21 lbs não calandrado)
	Envelope No. 10	105 x 241 mm (4,12 x 9,5 pol.)		
	Envelope DL	110 x 220 mm (4,33 x 8,66 pol.)		
	Envelope C5	162 x 229 mm (6,38 x 9,02 pol.)		
	Envelope C6	114 x 162 mm (4,49 x 6,38 pol.)		
Papel grosso	Consulte a seção sobre papel normal	Consulte a seção sobre papel normal	91 a 105 g/m ² (24 a 28 lbs não calandrado)	91 a 105 g/m ² (24 a 28 lbs não calandrado)

Especificações

Tipo	Tamanho	Dimensões	Gramatura do material de impressão/capacidade ^a	
			Band	Alimentador manual ^b
Papel mais grosso	Consulte a seção sobre papel normal	Consulte a seção sobre papel normal	Não disponível em uma bandeja.	164 a 220 g/m ² (44 a 59 lbs não calandrado)
Papel fino	Consulte a seção sobre papel normal	Consulte a seção sobre papel normal	60 a 70 g/m ² (16 a 19 lbs não calandrado)	60 a 70 g/m ² (16 a 19 lbs não calandrado)
Transparência	Carta, A4	Consulte a seção sobre papel normal	Não disponível em uma bandeja.	138 a 146 g/m ² (37 a 39 lbs não calandrado)
Etiquetas ^c	Carta, Legal, US Folio, A4, JIS B5, ISO B5, Executivo, A5	Consulte a seção sobre papel normal	Não disponível em uma bandeja.	120 a 150 g/m ² (32 a 40 lbs não calandrado)
Cartolina	Carta, Legal, US Folio, A4, JIS B5, ISO B5, Executivo, A5, Cartão postal 4x6	Consulte a seção sobre papel normal	121 a 163 g/m ² (32 a 43 lbs não calandrado)	121 a 163 g/m ² (32 a 43 lbs não calandrado)
Papel não calandrado	Consulte a seção sobre papel normal	Consulte a seção sobre papel normal	106 a 120 g/m ² (28 a 32 lbs não calandrado)	106 a 120 g/m ² (28 a 32 lbs não calandrado)
Tamanho mínimo (personalizado)		<ul style="list-style-type: none"> Alimentador manual: 76,2 x 127 mm (3 x 5 pol.) Bandeja 1: 105 x 148,5 mm (4,13 x 5,85 pol.) 	60 a 163 g/m ² (16 a 43 lbs não calandrado) ^{d, e}	
Tamanho máximo (personalizado)		216 x 356 mm (8,5 x 14 pol.)		

a. A capacidade máxima pode variar em função da gramatura e espessura das folhas, além das condições ambientais.

b. 1 folha para alimentação manual.

c. A suavidade das etiquetas usadas neste equipamento é de 100 a 250 (sheffield). Isso significa o nível numérico de suavidade.

d. Tipos de papéis disponíveis no alimentador manual: Comum, Grosso, Mais grosso, Fino, Algodão, Colorido, Pré-impresso, Reciclado, Envelope, Transparência, Etiquetas, Cartão, Não calandrado, Arquivo.

e. Os tipos de papel disponíveis na bandeja: Normal, Grosso, Fino, Reciclado, Cartão, Não calandrado, Arquivo.

Especificações

Requisitos do sistema

Microsoft® Windows®

Sistema operacional	Requisitos (recomendação)		
	CPU	Memória RAM	espaço livre em disco rígido
Windows® 2000	Intel® Pentium® II 400 MHz (Pentium III 933 MHz)	64 MB (128 MB)	600 MB
Windows® XP	Intel® Pentium® III 933 MHz (Pentium IV 1 GHz)	128 MB (256 MB)	1,5 GB
Windows Server® 2003	Intel® Pentium® III 933 MHz (Pentium IV 1 GHz)	128 MB (512 MB)	1,25 GB a 2 GB
Windows Server® 2008	Intel® Pentium® IV 1 GHz (Pentium IV 2 GHz)	512 MB (2 GB)	10 GB
Windows Vista®	Intel® Pentium® IV 3 GHz	512 MB (1 GB)	15 GB
Windows® 7	Processador Intel® Pentium® IV 1 GHz de 32 ou 64 bits ou superior	1 GB (2 GB)	16 GB
	<ul style="list-style-type: none">• Suporte a gráficos DirectX® 9 com 128 MB de memória (para ativar o tema Aero).• Unidade de DVD-R/W.		
Windows Server® 2008 R2	Processadores Intel® Pentium® IV 1 GHz (x86) ou 1,4 GHz (x64) (2 GHz ou mais rápido)	512 MB (2 GB)	10 GB



- O Internet Explorer 6.0 ou superior é o requisito mínimo para todos os sistemas operacionais Windows.
- Usuários com direitos de administrador podem instalar o software.
- O **Windows Terminal Services** é compatível com o seu equipamento.
- Para Windows 2000, o Service Pack 4 ou posterior é necessário.

Especificações

Macintosh

Sistema operacional	Requisitos (recomendados)		
	CPU	Memória RAM	Espaço livre em disco rígido
Mac OS X 10.4	<ul style="list-style-type: none">Processadores Intel®PowerPC G4/G5	<ul style="list-style-type: none">128 MB para powerPC baseado em Mac (512 MB)512 MB para Mac baseado em Intel (1 GB)	1 GB
Mac OS X 10.5	<ul style="list-style-type: none">Processadores Intel®867 MHz ou Power PC G4/G5 mais rápido	512 MB (1 GB)	1 GB
Mac OS X 10.6	<ul style="list-style-type: none">Processadores Intel®	1 GB (2 GB)	1 GB
Mac OS X 10.7	<ul style="list-style-type: none">Processadores Intel®	2 GB	4 GB

Especificações

Linux

Itens	Requisitos
Sistema operacional	Fedora 5~13 (32/64 bits) OpenSuSE® 10.2, 10.3, 11.0, 11.1, 11.2 (32/64 bits) SuSE 10.0, 10.1 (32 bits) Ubuntu 6.06, 6.10, 7.04, 7.10, 8.04, 8.10, 9.04, 9.10, 10.04 (32/64 bits) Mandriva 2007, 2008, 2009, 2009.1, 2010 (32/64 bits) Debian 4.0, 5.0 (32/64 bits) Redhat® Enterprise Linux WS 4, 5 (32/64 bits) SuSE Linux Enterprise Desktop 10, 11 (32/64 bits)
CPU	Pentium IV 2.4GHz (Intel Core™2)
Memória RAM	512 MB (1 GB)
Espaço livre em disco rígido	1 GB (2 GB)

Unix

Itens	Requisitos
Sistema operacional	Sun Solaris 9, 10 (x86, SPARC) HP-UX 11.0, 11i v1, 11i v2, 11i v3 (PA-RISC, Itanium) IBM AIX 5.1, 5.2, 5.3, 5.4
Espaço livre em disco rígido	Até 100 MB

Especificações

Ambiente de rede

 Apenas modelos de rede e sem fio (consulte "Recursos por modelos" na página 6).

Você deve configurar os protocolos de rede no equipamento para usá-lo como a sua impressora de rede. A tabela a seguir mostra os ambientes de rede aos quais o equipamento oferece suporte:

Itens	Especificações
Interface de rede	<ul style="list-style-type: none">• LAN fixa Ethernet 10/100 Base-TX
Sistema operacional de rede	<ul style="list-style-type: none">• Windows 2000/Server 2003/Server 2008/XP/Vista/7/Server 2008 R2• Várias distribuições do sistema operacional Linux• Mac OS X 10.4 a 10.7• Unix
Protocolos de rede	<ul style="list-style-type: none">• TCP/IPv4• DHCP, BOOTP• DNS, WINS, Bonjour, SLP, UPnP• Impressão TCP/IP padrão (RAW), LPR, IPP, WSD• SNMPv 1/2/3, HTTP• TCP/IPv6 (DHCP, DNS, RAW, LPR, SNMPv 1/2/3, HTTP)

Política de suporte técnico da Dell

O suporte técnico assistido exige a cooperação e a participação do cliente no processo de solução de problemas, e proporciona a restauração do sistema operacional, do software de aplicativo e dos drivers de hardware à configuração padrão original conforme fornecida pela Dell, bem como a verificação da funcionalidade apropriada da impressora e de todo o hardware instalado pela Dell. Além do suporte técnico assistido, suporte técnico online está disponível no Suporte Dell. Opções adicionais de suporte técnico podem estar disponíveis para aquisição.

A Dell oferece suporte técnico limitado para a impressora e para qualquer software ou periférico instalado pela Dell. O suporte a software e periféricos de terceiros é fornecido pelo fabricante original, incluindo aqueles adquiridos e/ou instalados por Software e Periféricos (DellWare), ReadyWare e Integração Personalizada de Fábrica (CFI/DellPlus).

Entrando em contato com a Dell

Você pode acessar o Suporte Dell em **support.dell.com**. Selecione a sua região na página WELCOME TO DELL SUPPORT e preencha os detalhes solicitados para acessar ferramentas e informações de ajuda.

Você pode entrar em contato com a Dell de maneira eletrônica usando os seguintes endereços:

- World Wide Web
 - www.dell.com/**
 - www.dell.com/ap/** (somente países da Ásia e do Pacífico)
 - www.dell.com/jp/** (somente Japão)
 - www.euro.dell.com** (somente Europa)
 - www.dell.com/la/** (países caribenhos e da América Latina)
 - www.dell.ca** (somente Canadá)
- File transfer protocol (FTP) anônimo
 - ftp.dell.com**
 - Faça login como usuário anônimo e use o seu endereço de e-mail como senha.
- Serviço de suporte eletrônico
 - mobile_support@us.dell.com**
 - support@us.dell.com**
 - la-techsupport@dell.com** (somente países caribenhos e da América Latina)
 - apsupport@dell.com** (somente países da Ásia e do Pacífico)
 - support.jp.dell.com** (somente Japão)

-**support.euro.dell.com** (somente Europa)

- Serviço de cotação eletrônica

-**apmarketing@dell.com** (somente países da Ásia e do Pacífico)

-**sales_canada@dell.com** (somente Canadá)

Garantia e política de devolução

A Dell Inc. ("Dell") fabrica os seus produtos de hardware com peças e componentes que são novos ou equivalentes a novos, de acordo com práticas padrão da indústria. Para informações sobre a garantia Dell da sua impressora, consulte o *Manual de informações do produto*.

Copyright

As informações neste documento estão sujeitas a alterações sem aviso prévio.

©2012 Dell Inc. Todos os direitos reservados.

Qualquer maneira de reprodução destes materiais sem a permissão por escrito da Dell Inc. é estritamente proibida.

Marcas comerciais usadas neste texto: *Dell*, o logotipo da *Dell* e *Dell Toner Management System* são marcas comerciais da Dell Inc.; *Microsoft*, *Windows*, *Windows Vista* e *Windows Server* são marcas comerciais registradas da Microsoft Corporation nos Estados Unidos e/ou em outros países; *Adobe* e *Acrobat Reader* são marcas comerciais registradas ou marcas comerciais da Adobe Systems Incorporated nos Estados Unidos e/ou em outros países.

iPad, iPhone, iPod touch, TrueType, Mac e Mac OS são marcas comerciais da Apple Inc., registradas nos EUA e em outros países. AirPrint e o logotipo AirPrint são marcas comerciais da Apple Inc.

Google, Picasa, Google Docs, Android e Gmail são marcas comerciais ou registradas do Google Inc.

Google Cloud Print é uma marca comercial do Google Inc.

Outras marcas comerciais e nomes de marca podem ser utilizados neste documento para se referir a entidades que reivindicam as marcas e os nomes de seus produtos.

A Dell Inc. nega qualquer interesse de propriedade em marcas comerciais e nomes de marca que não os seus próprios.

Consulte o arquivo "**LICENSE.txt**" na unidade de CD-ROM para obter as informações de licença do código-fonte aberto.

REV. 3.00

Manual do Usuário

Dell B1260dn

AVANÇADO

IMAGINE THE POSSIBILITIES

Este manual fornece informações sobre a instalação, configuração avançada, operação e solução de problemas em vários ambientes de SO.

Alguns recursos talvez não estejam disponíveis dependendo do modelo ou do país.

BÁSICO

Este guia fornece informações sobre a instalação, operação básica e solução de problemas no Windows.



1. Instalação de software

Instalação para Macintosh	75
Reinstalação para Macintosh	76
Instalação para Linux	77
Reinstalação para Linux	78



2. Usando um equipamento conectado à rede

Programas úteis de rede	80
Configuração de rede com fio	81
Instalando o driver pela rede	84
Configuração de IPv6	91
AirPrint	93
Google Cloud Print™	94



3. Ferramentas úteis de gerenciamento

Usando o Firmware Update Utility	98
Usando o Utilitário de pedidos de	

suprimentos da Dell	99
Usando o Serviço web incorporado	100
Usando o Dell Printer Manager	102
Usando o Status da impressora Dell	105
Usando o Linux Unified Driver Configurator	107



4. Recursos especiais

Ajuste de altitude	111
Alterando as configurações de impressão padrão	112
Definindo o seu equipamento como a impressora padrão	113
Usando recursos avançados de impressão	114
Imprimindo no Macintosh	121
Imprimindo no Linux	123
Impressão no UNIX	126



5. Solução de problemas

Problemas de alimentação de papel	129
Problemas com a conexão de cabos e alimentação elétrica	130
Problemas de impressão	131
Problemas de qualidade de impressão	135
Problemas no sistema operacional	143



1. Instalação de software

Este capítulo fornece instruções para a instalação de software essencial e útil para uso em um ambiente com um equipamento conectado via cabo. Um equipamento conectado localmente consiste em um equipamento conectado diretamente ao seu computador usando um cabo USB. Se o seu equipamento estiver conectado a uma rede, ignore as etapas abaixo e instale o driver para equipamento conectado via rede (consulte Instalando o driver pela rede⁸⁴).

- **Instalação para Macintosh** 75
- **Reinstalação para Macintosh** 76
- **Instalação para Linux** 77
- **Reinstalação para Linux** 78



- Se você for um usuário do sistema operacional Windows, consulte o Manual Básico para a instalação do driver do equipamento.
- Use apenas cabos USB com comprimento máximo de 3 metros (118 pol.).

Instalação para Macintosh

- 1 Certifique-se de que o equipamento esteja conectado ao seu computador e ligado.
- 2 Insira o CD de software fornecido na unidade de CD-ROM.
- 3 Clique duas vezes no ícone de CD-ROM exibido na área de trabalho do Macintosh.
- 4 Clique duas vezes na pasta **MAC_Installer** > ícone **Installer OS X**.
- 5 Clique em **Continue**.
- 6 Leia o contrato de licença e clique em **Continue**.
- 7 Clique em **Agree** para aceitar os termos do contrato de licença.
- 8 Quando a mensagem informando que todos os aplicativos serão fechados for exibida no seu computador, clique em **Continue**.
- 9 Clique em **Continue** na janela **User Options Pane**.
- 10 Clique em **Install**. Todos os componentes necessários para o funcionamento do equipamento serão instalados.

Se clicar em **Customize**, poderá escolher os componentes individuais a instalar.
- 11 Insira a senha e clique em **OK**.
- 12 A instalação do software requer a reinicialização do computador. Clique em **Continue Installation**.
- 13 Após a conclusão da instalação, clique em **Close**.
- 14 Abra a pasta **Applications** > **Utilities** > **Print Setup Utility**.

•Para Mac OS X 10.5 -10.7, abra a pasta **Applications** > **System Preferences** e clique em **Print & Fax**.
- 15 Clique em **Add** em **Printer List**.

•No Mac OS X 10.5 a 10.7, clique no ícone da pasta "+"; uma janela pop-up será exibida.
- 16 Clique em **Default Browser** e descubra qual a conexão USB.

•No Mac OS X 10.5 a 10.7, clique em **Default** e localize a conexão USB.
- 17 No Mac OS X 10.4, se a seleção automática não funcionar corretamente, selecione **Dell** em **Print Using** e o nome do seu equipamento em **Model**.

•No Mac OS X 10.5 a 10.7, se a seleção automática não funcionar corretamente, selecione **Select a driver to use...** e o nome do seu equipamento em **Print Using**.

O seu equipamento será exibido em **Printer List** e configurado como o equipamento padrão.
- 18 Clique em **Add**.

Reinstalação para Macintosh

Se o driver de impressão não funcionar corretamente, desinstale e reinstale o driver.

- 1 Certifique-se de que o equipamento esteja conectado ao seu computador e ligado.
- 2 Insira o CD de software fornecido na unidade de CD-ROM.
- 3 Clique duas vezes no ícone de CD-ROM exibido na área de trabalho do Macintosh.
- 4 Clique duas vezes na pasta **MAC_Installer** > ícone **Uninstaller OS X**.
- 5 Insira a senha e clique em **OK**.
- 6 Quando a desinstalação for concluída, clique em **OK**.



Se um equipamento já tiver sido adicionado, exclua-o de **Print Setup Utility** ou **Print & Fax**.

Instalação para Linux

Você precisa baixar os pacotes de software Linux do site da Dell para instalar o software da impressora (<http://www.support.dell.com>).

Instalando o Unified Linux Driver

- 1 Certifique-se de que o equipamento esteja conectado ao seu computador e ligado.
- 2 Quando a janela **Administrator Login** for exibida, digite "root" no campo **Login** e insira a senha do sistema.



Você deve fazer login como superusuário (root) para instalar o software do equipamento. Caso não seja um superusuário, peça ajuda ao administrador do sistema.

- 3 Pelo site da Dell, baixe o pacote Unified Linux Driver em seu computador.
- 4 Clique com o botão direito do mouse no pacote do **Unified Linux Driver** e extraia os arquivos.
- 5 Clique duas vezes em **cdroot > autorun**.
- 6 Quando a tela de boas-vindas for exibida, clique em **Next**.
- 7 Quando a instalação estiver concluída, clique em **Finish**.

Para a sua comodidade, o programa de instalação adicionou o ícone Unified Driver Configurator à área de trabalho e o grupo Unified Driver ao menu do sistema. Caso você encontre dificuldades, consulte a ajuda online disponível no menu do sistema ou nos aplicativos para Windows do pacote de drivers, como o **Unified Driver Configurator** ou **Image Manager**.

Reinstalação para Linux

Se o driver de impressão não funcionar corretamente, desinstale e reinstale o driver.

- 1 Certifique-se de que o equipamento esteja conectado ao seu computador e ligado.
- 2 Quando a janela **Administrator Login** for exibida, digite "root" no campo **Login** e insira a senha do sistema.

É necessário fazer login como superusuário (root) para desinstalar o driver de impressão. Caso não seja um superusuário, peça ajuda ao administrador do sistema.
- 3 Clique no ícone na parte inferior da área de trabalho. Quando a tela Terminal for exibida, digite o seguinte:



```
[root@localhost root]#cd /opt/Dell/mfp/uninstall/[root@localhost  
uninstall]#./uninstall.sh
```
- 4 Clique em **Uninstall**.
- 5 Clique em **Next**.
- 6 Clique em **Finish**.



2. Usando um equipamento conectado à rede

Este capítulo contém instruções passo a passo sobre como configurar um equipamento conectado à rede e o software.

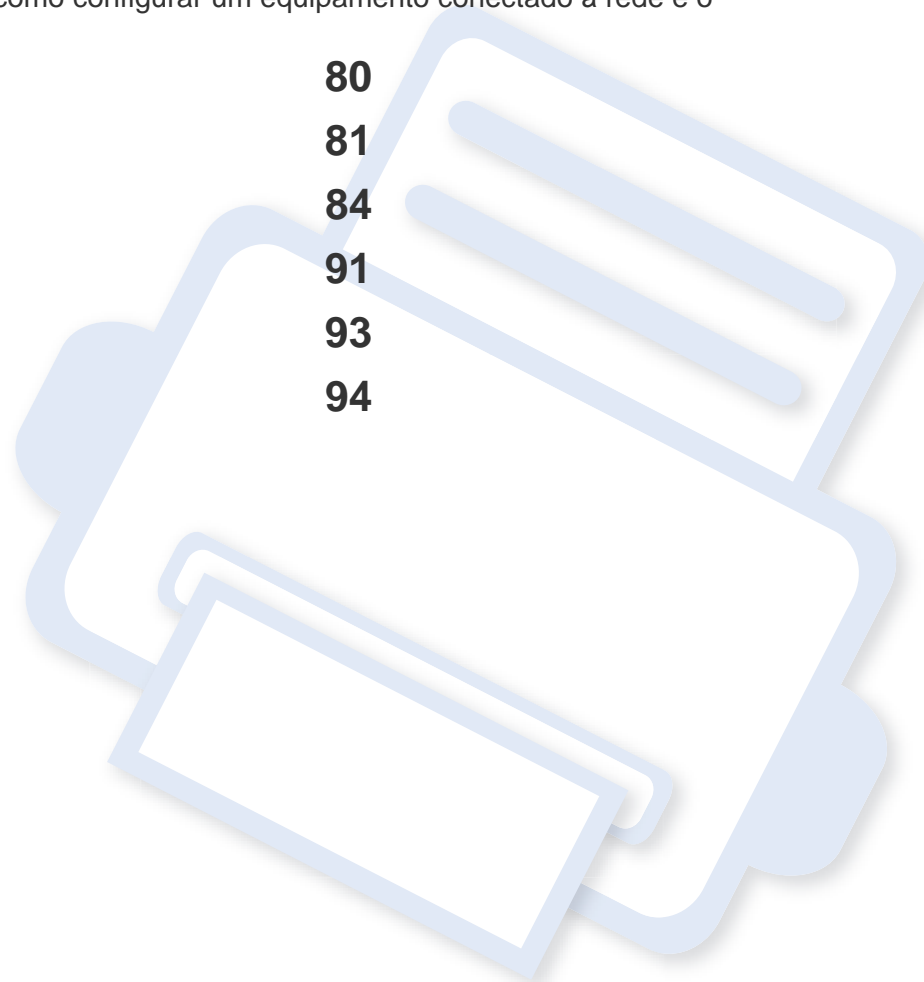
- **Programas úteis de rede** 80
- **Configuração de rede com fio** 81
- **Instalando o driver pela rede** 84
- **Configuração de IPv6** 91
- **AirPrint** 93
- **Google Cloud Print™** 94



Programas úteis de rede

Há vários programas disponíveis para configurar facilmente as opções de rede em um ambiente. O administrador, principalmente, pode gerenciar vários equipamentos na rede.



Antes de usar os programas abaixo, defina primeiro o endereço IP.

Serviço web incorporado

O servidor Web incorporado ao seu equipamento de rede permite executar as seguintes tarefas (consulte "Usando o Serviço web incorporado" na página 92):

- Verificar o status e as informações dos suprimentos.
- Personalizar as configurações do equipamento.
- Definir a opção de notificação por email. Quando você define esta opção, o status do equipamento (pouco toner ou erro do equipamento) será enviado para o email de uma determinada pessoa automaticamente.
- Configurar os parâmetros de rede necessários para que o equipamento possa ser conectado a vários ambientes de rede.

SetIP

Este utilitário permite selecionar uma interface de rede e configurar manualmente os endereços IP que serão usados com o protocolo TCP/IP.

- Consulte "Configurando o IPv4 com o SetIP (Windows)" na página 81.
- Consulte "Configurando o IPv4 com o SetIP (Macintosh)" na página 82.
- Consulte "Configurando o IPv4 com o SetIP (Linux)" na página 83.



Esse programa não oferece suporte ao TCP/IPv6.

Configuração de rede com fio

Você deve configurar os protocolos de rede em seu equipamento para usá-lo em sua rede.

Você poderá usar a rede após conectar um cabo de rede a uma porta correspondente em seu computador.

- Para os modelos que não têm a tela do visor no painel de controle, use o programa Serviço web incorporado ou SetIP.
 - Consulte "Usando o Serviço web incorporado" na página 100.
 - Consulte "Definindo o endereço IP" na página 81.

Imprimindo o relatório de configuração de rede

Você pode imprimir o **Relatório de configuração de rede** usando o painel de controle do equipamento para mostrar suas configurações de rede atuais. Isso o ajudará a configurar uma rede.

Pressione o botão  (**Info**) no painel de controle.

Ao consultar o **Relatório de configuração de rede**, você poderá encontrar os endereços MAC e IP do seu equipamento.

Por exemplo:

- Endereço MAC: 00:15:99:41:A2:78
- Endereço IP: 169.254.192.192

Definindo o endereço IP

Primeiro, você deverá configurar um endereço IP para impressão e gerenciamento em rede. Na maioria dos casos, um novo endereço IP será atribuído automaticamente por um servidor DHCP (Dynamic Host Configuration Protocol) existente na rede.

Configurando o IPv4 com o SetIP (Windows)

Antes de usar o programa SetIP, desative o firewall do computador em **Painel de controle > Central de segurança > Firewall do Windows**.





As instruções a seguir podem diferir no seu modelo.

- 1 Instale este programa pelo CD-ROM fornecido clicando duas vezes em **Application > SetIP > Setup.exe**.
- 2 Siga as instruções na janela de instalação.
- 3 Conecte o seu equipamento à rede com um cabo de rede.
- 4 Ligue o equipamento.
- 5 No menu **Iniciar** do Windows, selecione **Todos os Programas > Dell > Dell Printers > SetIP > SetIP**.

Configuração de rede com fio

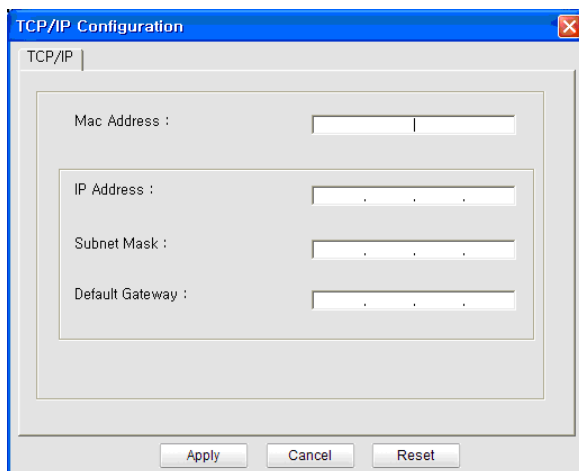
- 6 Clique no ícone  (terceiro à esquerda) na janela do SetIP para abrir a janela de configuração do TCP/IP.
- 7 Insira as novas informações do equipamento na janela de configuração da seguinte forma. Em uma intranet corporativa, talvez seja necessário que um gerente de rede atribua essa informação antes de prosseguir.



-  Localize o endereço MAC do equipamento no **Relatório de configuração de rede** (consulte "Imprimindo o relatório de configuração de rede" na página 81) e insira-o sem os dois-pontos. Por exemplo, 00:15:99:29:51:A8 será 0015992951A8.

- 8 Clique em **Apply** e, em seguida, em **OK**. O equipamento imprimirá automaticamente o **Relatório de configuração de rede**. Verifique se todas as configurações estão corretas.

Configurando o IPv4 com o SetIP (Macintosh)

Antes de usar o programa SetIP, desative o firewall do computador em **System Preferences > Security > Firewall**.



As instruções a seguir podem variar no seu modelo.

- 1 Conecte o seu equipamento à rede com um cabo de rede.
- 2 Insira o CD-ROM de instalação, abra a janela do disco e selecione **MAC_Installer > MAC_Printer > SetIP > SetIPApplet.html**.
- 3 Clique duas vezes no arquivo. O **Safari** será aberto automaticamente. Em seguida, selecione **Trust**. O navegador abrirá a página **SetIPApplet.html**, a qual mostra o nome e as informações de endereço IP da impressora.
- 4 Clique no ícone  (terceiro à esquerda) na janela do SetIP para abrir a janela de configuração do TCP/IP.
- 5 Insira as novas informações do equipamento na janela de configuração. Em uma intranet corporativa, talvez seja necessário que um gerente de rede atribua essa informação antes de prosseguir.

Configuração de rede com fio



Localize o endereço MAC do equipamento no **Relatório de configuração de rede** (consulte "Imprimindo o relatório de configuração de rede" na página 81) e insira-o sem os dois-pontos. Por exemplo, 00:15:99:29:51:A8 será 0015992951A8.

6 Selecione **Apply**, **OK** e **OK** novamente.

7 Saia do **Safari**.

Configurando o IPv4 com o SetIP (Linux)

Antes de usar o programa SetIP, desative o firewall do computador em **System Preferences** ou **Administrator**.



As instruções a seguir podem variar no seu modelo ou sistema operacional.

1 Abra `/opt/Dell/mfp/share/utils/`.

2 Clique duas vezes no arquivo **SetIPApplet.html**.

3 Clique para abrir a janela de configuração de TCP/IP.

4

Insira as novas informações do equipamento na janela de configuração. Em uma intranet corporativa, talvez seja necessário que um gerente de rede atribua essa informação antes de prosseguir.



Localize o endereço MAC do equipamento no **Relatório de configuração de rede** (consulte "Imprimindo o relatório de configuração de rede" na página 81) e insira-o sem os dois-pontos. Por exemplo, 00:15:99:29:51:A8 será 0015992951A8.

5

O equipamento imprimirá automaticamente o **Relatório de configuração de rede**.

Instalando o driver pela rede

Windows

- 1 Certifique-se de que o equipamento esteja conectado à rede e ligado. Além disso, o endereço IP do seu equipamento deve ter sido definido.

Se o "**Assistente para adicionar novo hardware**" for exibido durante o procedimento de instalação, clique em **Cancelar** para fechar a janela.

- 2 Insira o CD de software fornecido na unidade de CD-ROM.
O CD do software deverá ser executado automaticamente e uma janela de instalação será exibida.
Se a janela de instalação não aparecer, clique em **Iniciar > Todos os programas > Acessórios > Executar**.
Digite **X:\Setup.exe**, substituindo "X" pela letra, que representa a sua unidade de CD-ROM e clique em **OK**.

- 3 Selecione **Avançar**.

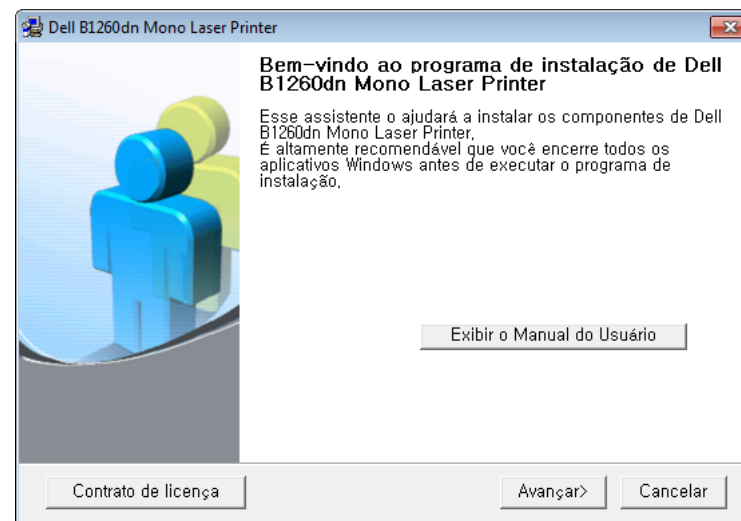

- 4 Selecione **Conecte uma impressora de rede ao computador**. Clique em **Avançar**.

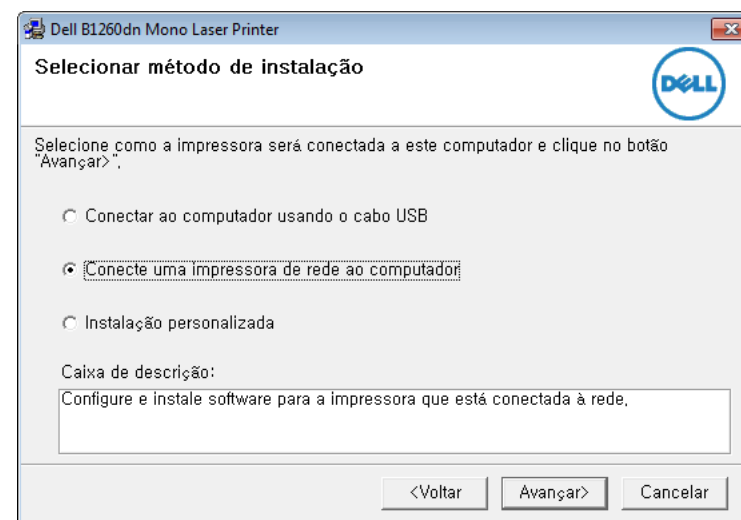

Instalando o driver pela rede



- A **Instalação personalizada** permite que você selecione a conexão do equipamento e escolha um componente individual para instalar. Siga as instruções na janela.

- 5 Os equipamentos procurados serão exibidos na tela. Selecione o equipamento que deseja utilizar e clique em **Avançar**.



Se você não conseguir localizar o seu equipamento na rede, desligue o firewall e clique em **Atualizar**. No sistema operacional Windows, clique em **Iniciar > Painel de Controle** e em Iniciar o firewall do windows, e deixe essa opção desativada. No caso de outros sistemas operacionais, consulte seu manual online.

- 6 Siga as instruções na janela de instalação.

Macintosh

- 1 Certifique-se de que o equipamento esteja conectado à sua rede e ligado.
- 2 Insira o CD de software fornecido na unidade de CD-ROM.
- 3 Clique duas vezes no ícone de CD-ROM exibido na área de trabalho do Macintosh.

- 4 Clique duas vezes na pasta **MAC_Installer** > ícone **Installer OS X**.

- 5 Clique em **Continue**.

- 6 Leia o contrato de licença e clique em **Continue**.

- 7 Clique em **Agree** para aceitar os termos do contrato de licença.

- 8 Quando a mensagem informando que todos os aplicativos serão fechados for exibida no seu computador, clique em **Continue**.

- 9 Clique em **Continue** na janela **User Options Pane**.



Se você ainda não tiver definido o endereço IP, clique em Definir endereço IP e consulte "Configurando o IPv4 com o SetIP (Macintosh)" na página 82.

- 10 Clique em **Install**. Todos os componentes necessários para o funcionamento do equipamento serão instalados.

Se clicar em **Customize**, poderá escolher os componentes individuais a instalar.

- 11 Insira a senha e clique em **OK**.

- 12 A instalação do software requer a reinicialização do computador. Clique em **Continue Installation**.

- 13 Após a conclusão da instalação, clique em **Close**.

Instalando o driver pela rede

- 14 Abra a pasta **Applications > Utilities > Print Setup Utility**.
 - Para Mac OS X 10.5 -10.7, abra a pasta **Applications > System Preferences** e clique em **Print & Fax**.
- 15 Clique em **Add** em **Printer List**.
 - No Mac OS X 10.5 a 10.7, clique no ícone "+". Uma janela pop-up será exibida.
- 16 No Mac OS X 10.4, clique em **IP Printer**.
 - No Mac OS X 10.5 a 10.7, clique em **IP**.
- 17 Selecione **HP Jetdirect - Socket** em **Protocol**.



Na impressão de um documento com muitas páginas, o desempenho da impressão pode ser aprimorado selecionando-se **Socket** na opção **Printer Type**.

- 18 Digite o endereço IP do equipamento no campo **Address**.
- 19 Digite o nome da fila no campo **Queue**. Se você não for capaz de determinar o nome da fila do servidor do seu equipamento, tente usar a fila padrão primeiro.

- 20 No Mac OS X 10.4, se a seleção automática não funcionar corretamente, selecione **Dell** em **Print Using** e o nome do seu equipamento em **Model**.
 - No Mac OS X 10.5 a 10.7, se a seleção automática não funcionar corretamente, selecione **Select Printer Software** e o nome do seu equipamento em **Print Using**.
- 21 Clique em **Add**.

O seu equipamento será exibido em **Printer List** e configurado como o equipamento padrão.

Linux

É necessário fazer download dos pacotes de software para Linux do site da Dell para instalar o software da impressora (www.dell.com ou support.dell.com > localize seu produto > Suporte ou Downloads).



Para instalar outro software:

- Consulte "Instalando o Unified Linux Driver" na página 77.

Instalando o driver pela rede

Instalar driver do Linux e adicionar impressora de rede

- 1 Certifique-se de que o equipamento esteja conectado à sua rede e ligado. Além disso, o endereço IP do seu equipamento deve ter sido definido.
- 2 Baixe o pacote Unified Linux Driver no site da Dell.
- 3 Extraia o arquivo UnifiedLinuxDriver.tar.gz e abra o novo diretório.
- 4 Clique duas vezes na pasta **Linux** > ícone **install.sh**.
- 5 A janela do programa de instalação da Dell será exibida. Clique em **Continue**.
- 6 O assistente para adicionar impressora é aberto. Clique em **Next**.
- 7 Selecione Network printer e clique no botão **Search**.
- 8 O endereço IP e o nome do modelo do equipamento são exibidos no campo de lista.
- 9 Selecione o seu equipamento e clique em **Next**.
- 10 Insira a descrição da impressora e clique em **Next**.
- 11 Depois que o equipamento for adicionado, clique em **Finish**.
- 12 Quando a instalação estiver concluída, clique em **Finish**.

Adicionar uma impressora de rede

- 1 Clique duas vezes em **Unified Driver Configurator**.
- 2 Clique em **Add Printer**.
- 3 A janela **Add printer wizard** é exibida. Clique em **Next**.
- 4 Selecione **Network printer** e clique no botão **Search**.
- 5 O endereço IP e o nome do modelo da impressora são exibidos no campo de lista.
- 6 Selecione o seu equipamento e clique em **Next**.
- 7 Insira a descrição da impressora e clique em **Next**.
- 8 Depois que o equipamento for adicionado, clique em **Finish**.

UNIX



- Verifique se o seu equipamento oferece suporte ao sistema operacional UNIX antes de instalar os drivers de impressão para UNIX (consulte "Unix" na página 65).
- Os comandos são marcados com “””; portanto, ao digitá-los, não coloque “””.

Instalando o driver pela rede

Para usar um driver de impressão para UNIX, é preciso primeiro instalar o pacote de drivers de impressão para UNIX e, em seguida, instalar a impressora. Você pode baixar o pacote de drivers de impressão para UNIX do site da Dell.

Instalando o pacote de drivers de impressão para UNIX

O procedimento de instalação é igual para todas as variantes do sistema operacional UNIX mencionadas.

- 1 No site da Dell, baixe e descompacte o pacote UNIX Printer Driver para o seu computador.
- 2 Adquira privilégios de root.
“su -”
- 3 Copie o arquivo do driver apropriado para o computador UNIX de destino.



Consulte o guia do administrador do seu sistema operacional UNIX para obter detalhes.

- 4 Desinstale o pacote UNIX Printer Driver.
Por exemplo, no IBM AIX, use os comandos a seguir:
“gzip -d < digite o nome do pacote | tar xf -”

- 5 Vá para o diretório aberto.

- 6 Execute o script de instalação.
“./install -i”

install é o arquivo de script do programa de instalação usado para instalar ou desinstalar o pacote de drivers de impressão para UNIX.

Use o comando “**chmod 755 install**” para conceder permissão ao script do instalador.

- 7 Execute o comando “. /install -c” para verificar os resultados da instalação.

- 8 Execute “**installprinter**” na linha de comando. Isso exibirá a janela **Add Printer Wizard**. Configure a impressora nesta janela consultando os seguintes procedimentos.

Instalando o driver pela rede



Em alguns sistemas operacionais UNIX, como o Solaris 10, as impressoras recém-adicionadas podem não estar ativadas e/ou não aceitar trabalhos. Nesse caso, execute os dois comandos a seguir no terminal do root:

```
“accept <printer_name>”
```

```
“enable <printer_name>”
```

Desinstalando o pacote de drivers de impressão



O utilitário deve ser usado para excluir a impressora instalada no sistema.

- a** Execute o comando "**uninstallprinter**" a partir do terminal. Isso abrirá o **Uninstall Printer Wizard**. As impressoras instaladas são exibidas na lista suspensa.
- b** Selecione a impressora a ser excluída.
- c** Clique em **Delete** para excluir a impressora do sistema.
- d** Execute o comando "**./install -d**" para desinstalar todo o pacote.
- e** Para verificar os resultados da remoção, execute o comando "**./install -c**".

Para reinstalá-lo, use o comando "**./install**" para reinstalar os binários.

Configurando a impressora

Para adicionar a impressora ao seu sistema UNIX, execute "installprinter" na linha de comando. Isso exibirá a janela Add Printer Wizard. Configure a impressora nesta janela de acordo com as seguintes etapas:

- 1** Digite o nome da impressora.
- 2** Selecione o modelo da impressora apropriada na lista de modelos.
- 3** Insira qualquer descrição correspondente ao tipo da impressora no campo **Type**. Isso é opcional.
- 4** Especifique a descrição da impressora no campo **Description**. Isso é opcional.
- 5** Especifique o local da impressora no campo **Location**.
- 6** Digite o endereço IP ou o nome do DNS da impressora na caixa de texto **Device** para impressoras conectadas via rede. No IBM AIX com **jetdirect Queue type**, somente o nome do DNS é permitido e não o endereço IP numérico.
- 7** **Queue type** mostra a conexão como **lpd** ou **jetdirect** na caixa de listagem correspondente. O tipo **usb** adicional está disponível no sistema operacional Sun Solaris.
- 8** Selecione **Copies** para definir o número de cópias.
- 9** Selecione a opção **Collate** para receber cópias já classificadas.

Instalando o driver pela rede

- 10 Selecione a opção **Reverse Order** para receber cópias na ordem inversa.
- 11 Selecione a opção **Make Default** para definir esta impressora como padrão.
- 12 Clique em **OK** para adicionar a impressora.

Configuração de IPv6



IPv6 possui suporte apenas no Windows Vista ou superior.



Se a rede IPv6 não estiver funcionando, retorne todas as configurações aos padrões de fábrica e tente novamente usando **Limpar config.**

No ambiente de rede IPv6, siga o procedimento a seguir para usar o endereço do IPv6:

No painel de controle

- 1 Conecte o seu equipamento à rede com um cabo de rede.
- 2 Ligue o equipamento.
- 3 Imprima um **Relatório de configuração de rede** que verificará os endereços IPv6 (consulte "Imprimindo o relatório de configuração de rede" na página 81).
- 4 Selecione **Iniciar > Painel de controle > Impressoras e aparelhos de fax.**
- 5 Clique em **Adicionar uma impressora** no painel esquerdo da janela **Impressoras e aparelhos de fax.**

6

Clique em **Adicionar uma impressora local** na janela **Adicionar impressora.**

7

A janela **Adicionar assistente de impressora** será aberta. Siga as instruções exibidas na janela.



Se o equipamento não funcionar no ambiente de rede, ative o IPv6. Consulte a próxima seção.

No Serviço web incorporado



Para os modelos que não têm a tela do visor no painel de controle, é preciso acessar **Serviço web incorporado** primeiro usando o endereço IPv4 e seguir o procedimento abaixo para usar IPv6.

Configuração de IPv6

- 1 No Windows, acesse um navegador da Web, por exemplo, o Internet Explorer. Insira o endereço IP (<http://xxx.xxx.xxx.xxx>) do equipamento no campo de endereço e pressione a tecla Enter ou clique em **Ir**.
- 2 Se esse for o seu primeiro login no **Serviço web incorporado**, faça-o como administrador. Digite o ID e a senha padrão especificados abaixo.
 - ID: **admin**
 - Senha: **dell00000**
- 3 Quando a janela **Serviço web incorporado** for exibida, mova o cursor do mouse sobre **Configurações** da barra de menus superior e clique em **Configurações de rede**.
- 4 Clique em **TCP/IPv6** no painel esquerdo do site.
- 5 Marque a caixa de seleção **Protocolo IPv6** para ativar IPv6.
- 6 Marque a caixa de seleção **Endereço manual**. Em seguida, a caixa de texto **Endereço/Prefixo** é ativada.
- 7 Digite o restante do endereço (ex.: 3FFE:10:88:194::**AAAA**. "A" é um número hexadecimal de 0 a 9, de A a F).
- 8 Escolha a configuração DHCPv6.
- 9 Clique no botão **Aplicar**.

Usando o Serviço web incorporado

- 1 Inicie um navegador, como o Internet Explorer, que seja compatível com o endereçamento IPv6 como uma URL.
- 2 Selecione um dos endereços IPv6 (**Link-local Address, Stateless Address, Stateful Address, Manual Address**) do **Relatório de configuração de rede** (consulte "Imprimindo o relatório de configuração de rede" na página 81).
- 3 Insira os endereços IPv6 (ex.: [http://\[FE80::215:99FF:FE66:7701\]](http://[FE80::215:99FF:FE66:7701])).



O endereço deve estar entre colchetes "[]".

AirPrint



A AirPrint permite que você imprima de modo sem fio, diretamente a partir de iPhone, iPad ou iPod touch que executem o iOS 4.2 ou posterior.

Configurando a AirPrint

Protocolos Bonjour(mDNS) e IPP são necessários no seu equipamento para usar o recurso **AirPrint**. Você pode ativar o recurso **AirPrint** por um dos seguintes métodos.

- 1 Verifique se o equipamento está conectado à rede.
- 2 Inicie um navegador da Web, como o Internet Explorer, Safari ou Firefox e insira o novo endereço IP do seu equipamento na janela do navegador.

Por exemplo:

 http://192.168.1.133/

- 3 Clique em **Login** no canto superior direito do site do Serviço web incorporado.
- 4 Digite a **ID** e a **Senha** e, em seguida, clique em **Login**. Se esse for o seu primeiro login no Serviço web incorporado, digite a ID e a senha padrão abaixo.

•ID: admin

•Senha: dell00000

- 5 Quando a janela do **Serviço web incorporado** for aberta, clique em **Configurações > Configurações de rede**.
- 6 Clique em **TCP/IP, LPR, IPP puros** ou **mDNS** .
Você pode ativar o protocolo IPP ou o protocolo mDNS.

Imprimindo via AirPrint

Por exemplo, o manual do iPad oferece estas instruções:

- 1 Abra o e-mail, foto, página web ou documento que deseja imprimir.
- 2 Toque no ícone de ação().
- 3 Selecione o **nome do driver da sua impressora** e o menu de opções a definir.
- 4 Toque no botão **Imprimir**. Aguarde a impressão.



Cancelando o trabalho de impressão: Para cancelar o trabalho de impressão ou ver o resumo da impressão, clique no ícone do centro de impressão () na área multitarefa. Você pode clicar em cancelar no centro de impressão.

Google Cloud Print™

Google Cloud Print™ é um serviço que possibilita a impressão a partir de uma impressora usando o seu smartphone, tablet ou qualquer outro dispositivo conectado à Web. Basta registrar a sua conta do Google com a impressora para que você possa usar o serviço Google Cloud Print™. Você pode imprimir o seu documento ou e-mail com o Chrome OS, com o navegador Chrome ou com um aplicativo do Gmail™/Google Docs™ em seu dispositivo móvel. Dessa forma, você não precisa instalar o driver da impressora no dispositivo móvel. Consulte o site do Google (<http://support.google.com/cloudprint>) para obter mais informações sobre o Google Cloud Print™.

Registrando sua conta do Google com a impressora



- Verifique se a impressora está ligada e conectada a uma rede com ou sem fio que tenha acesso à Internet.
- Você precisa criar a sua conta do Google com antecedência.

- 1 Abra o navegador Chrome.
- 2 Acesse www.google.com.
- 3 Entre no site do Google com o seu endereço do Gmail™.

- 4 Insira o endereço IP da sua impressora no campo de endereço e pressione a tecla Enter ou clique em **Ir**.
- 5 Clique em **Login** no canto superior direito do site do Servidor web incorporado.
- 6 Se esse for o seu primeiro login no Servidor web incorporado, faça-o como administrador. Digite o **ID** e a **Senha** padrão especificados abaixo. É recomendável alterar a senha padrão por motivos de segurança.
 - **ID: admin**
 - **Senha: dell00000**



Se o ambiente de rede estiver usando um servidor proxy, você precisará configurar o número da porta e o IP do proxy a partir de **Configurações > Configurações de rede > Google Cloud Print > Configurações de proxy**. Para obter mais informações, entre em contato com o seu provedor de serviços de rede ou administrador de rede.

- 7 Quando a janela **Embedded Web Service** for exibida, clique em **Configurações > Configurações de rede > Google Cloud Print**.
- 8 Insira o nome e a descrição da sua impressora.
- 9 Clique em **Registrar**.
A janela pop-up de confirmação é exibida.

Google Cloud Print™



Se você configurar o navegador para que ele bloqueie pop-ups, a janela de confirmação não será exibida. Permita que o site exiba as pop-ups.

10 Clique em **Concluir registro de impressora**.

11 Clique em **Gerenciar suas impressoras**.

Agora a sua impressora está registrada com o serviço Google Cloud Print™.

Os dispositivos disponíveis para o Google Cloud Print™ serão exibidos na lista.

Imprimindo com o Google Cloud Print™

O procedimento de impressão varia de acordo com o aplicativo ou dispositivo que você está usando. Você pode ver a lista de aplicativos compatíveis com o serviço Google Cloud Print™.

Para compartilhar sua impressora com amigos, consulte ao seguinte site.

<http://support.google.com/chromeos/bin/answer.py?hl=en&answer=124106>



Verifique se a impressora está ligada e conectada a uma rede com ou sem fio que tenha acesso à Internet.

Imprimindo a partir de um aplicativo no dispositivo móvel

As etapas a seguir são um exemplo de como usar o aplicativo Google Docs™ a partir do telefone celular Android.

1 Instale o aplicativo Cloud Print em seu dispositivo móvel.



Caso não tenha o aplicativo, baixe-o a partir de uma loja de aplicativos, como a Android Market ou a App Store.

2 Acesse o aplicativo Google Docs™ do seu dispositivo móvel e toque no ícone  para selecionar documento.

3 Toque no botão de opção  do documento que você deseja imprimir.

4 Toque no botão enviar .

5 Toque no botão do Cloud Print .

6 Defina as opções de impressão que você desejar.

7 Toque em **Click here to Print**.

Google Cloud Print™

Imprimindo a partir do navegador Chrome

As etapas a seguir são um exemplo de como usar o navegador Chrome.

- 1 Execute o Chrome.
- 2 Abra o documento ou e-mail que deseja imprimir.
- 3 Clique no ícone de chave inglesa  localizado no canto superior direito do navegador.
- 4 Clique em **Imprimir**. Uma nova guia para impressão é exibida.
- 5 Selecione **Imprimir com o Google Cloud Print**.
- 6 Clique no botão **Imprimir**.



3. Ferramentas úteis de gerenciamento

Este capítulo apresenta as ferramentas de gerenciamento fornecidas para ajudá-lo a usar o seu equipamento.

- **Usando o Firmware Update Utility** 98
- **Usando o Utilitário de pedidos de suprimentos da Dell** 99
- **Usando o Serviço web incorporado** 100
- **Usando o Dell Printer Manager** 102
- **Usando o Status da impressora Dell** 105
- **Usando o Linux Unified Driver Configurator** 107

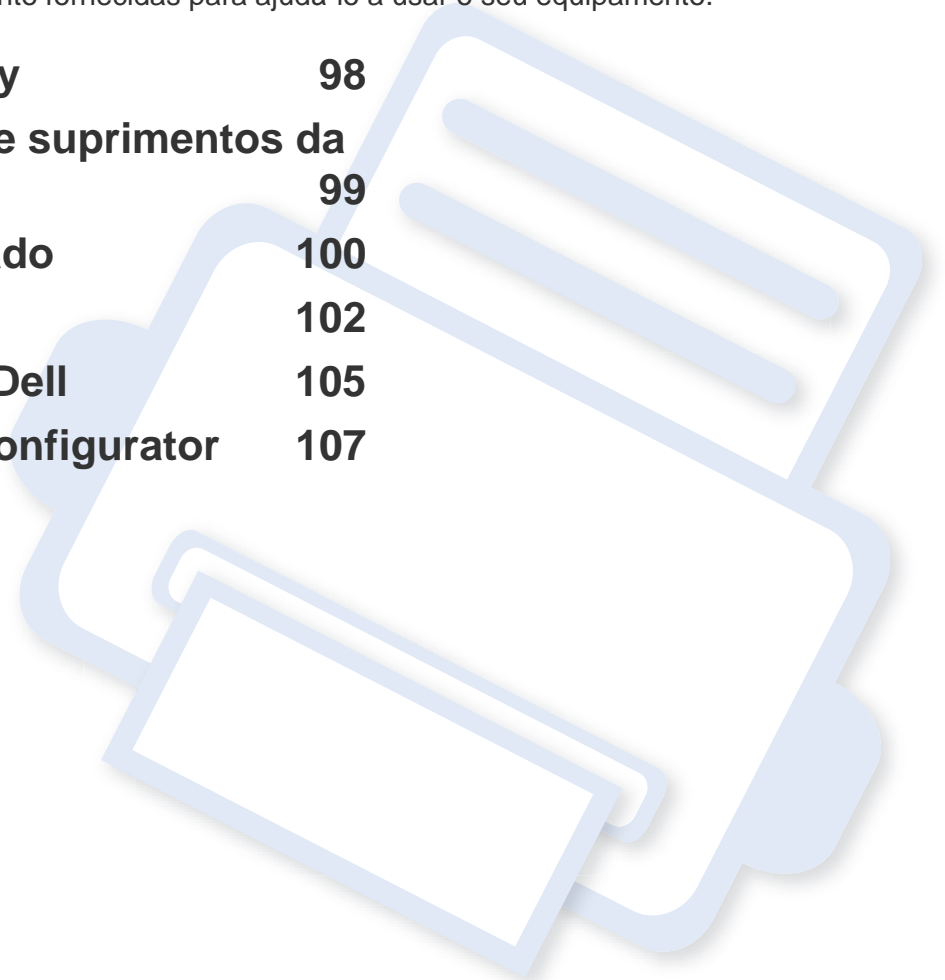

Usando o Firmware Update Utility

O Firmware Update Utility permite que você efetue a manutenção do seu equipamento atualizando o firmware.



Disponível somente para usuários de SO Windows.

- 1 No menu **Iniciar**, selecione **Programas** ou **Todos os programas** > **Dell** > **Dell Printers** > o nome do driver da sua impressora > **Firmware Update Utility**.
- 2 Baixe o firmware mais recente. Clique em <http://www.support.dell.com>.
- 3 Se a sua impressora estiver conectada via cabo USB, clique em **USB Connected Printer** ou **Network Connected Printer**.

- 4 Clique em **Procurar** e selecione o arquivo de firmware baixado.
- 5 Clique em **Atualizar firmware**.

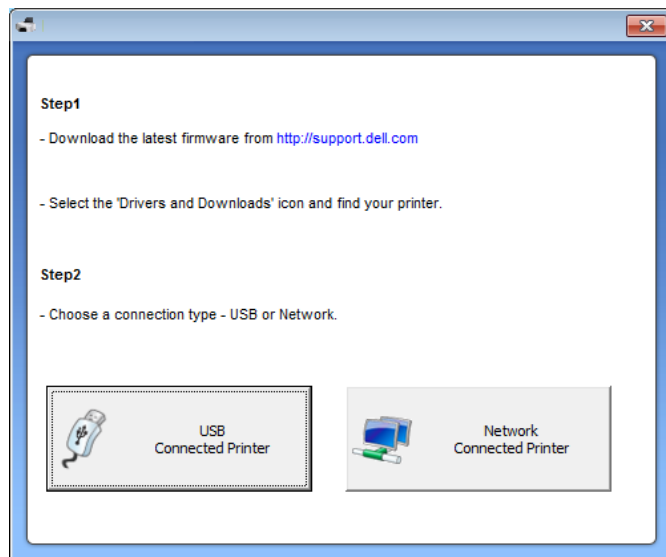

Usando o Utilitário de pedidos de suprimentos da Dell

Para encomendar suprimentos ou cartuchos de toner de reposição pela Dell:



Disponível para usuários do Windows e Macintosh apenas.

- 1 Clique duas vezes no ícone **Utilitário de pedidos de suprimentos da Dell** na sua área de trabalho.



OU

No menu **Iniciar**, selecione **Programas** ou **Todos os programas** > **Dell** > **Dell Printers** > o nome do driver da sua impressora > **Utilitário de pedidos de suprimentos da Dell**.



Para Macintosh

Abra a pasta **Applications** > pasta **Dell** > **Dell Supplies Ordering Utility**.

- 2 A janela do **Utilitário de pedidos de suprimentos da Dell** é aberta.



Usando o Serviço web incorporado



- O Internet Explorer 6.0 ou mais recente é o requisito mínimo de utilização do Serviço web incorporado.
- A explicação sobre o Serviço web incorporado neste manual do usuário pode diferir do seu equipamento, dependendo das opções ou modelos.
- Modelo de rede apenas.

Acessando o Serviço web incorporado

- 1 No Windows, acesse um navegador da Web, por exemplo, o Internet Explorer.

Insira o endereço IP (<http://xxx.xxx.xxx.xxx>) do equipamento no qual a impressora está instalada no campo de endereço e pressione a tecla Enter ou clique em **Ir**.

- 2 O site interno do seu equipamento será aberto.

Fazendo login no Serviço web incorporado

Antes de configurar opções no Serviço web incorporado, é necessário fazer login como administrador. Ainda é possível usar o Serviço web incorporado sem fazer login, mas você não terá acesso à guia **Configurações** ou a guia **Segurança**.

- 1 Clique em **Login** no canto superior direito do site do Serviço web incorporado.
- 2 Digite a **ID** e a **Senha** e, em seguida, clique em **Login**.
 - ID: admin
 - Senha: dell00000

Visão geral do Serviço web incorporado



Informações

Configurações

Segurança

Manutenção



Dependendo do modelo do equipamento, algumas guias podem não ser exibidas.

Usando o Serviço web incorporado

Guia Informações

Esta guia fornece informações gerais sobre o seu equipamento. Você pode verificar coisas como a quantidade de toner restante. Também é possível imprimir relatórios como um relatório de erros.

- **Alertas ativos:** Mostra os alertas que ocorreram no equipamento, bem como a severidade de cada um.
- **Suprimentos:** Mostra quantas páginas foram impressas e a quantidade de toner que resta no cartucho.
- **Contadores de uso:** Mostra a contagem de utilizações por tipos de impressão: simplex e duplex.
- **Configurações atuais:** Mostra as informações sobre o equipamento e a rede.
- **Informações sobre a impressão:** Imprime relatórios como relatórios do sistema e de fontes.

Guia Configurações

Esta guia permite definir as configurações fornecidas pelo seu equipamento e rede. Para exibi-la, é necessário fazer login como administrador.

- Guia **Config. equipamento:** Define as opções fornecidas pelo seu equipamento.
- Guia **Configurações de rede:** Mostra as opções do ambiente de rede. Define opções como protocolos TCP/IP e de rede.

Guia Segurança

Esta guia permite definir as informações de segurança de rede e do sistema. Para exibi-la, é necessário fazer login como administrador.

- **Segurança do sistema:** Define as informações do administrador do sistema e também ativa ou desativa recursos do equipamento.
- **Segurança da rede:** Filtragem IPv4/IPv6.

Guia Manutenção

Esta guia permite realizar a manutenção do seu equipamento via atualizações de firmware e definição das informações de contato para o envio de emails. Você também pode conectar-se ao site da Dell ou baixar drivers selecionando o menu **Link**.

- **Atualização de firmware:** Atualize o firmware do seu equipamento.
- **Informações de contato:** Mostra as informações de contato.
- **Link:** Mostra links para sites úteis nos quais você pode baixar ou verificar informações.

Usando o Dell Printer Manager

Dell Printer Manager é um aplicativo que combina configurações de equipamentos Dell em um mesmo local. O Dell Printer Manager combina configurações de dispositivo, bem como ambientes de impressão, configurações/ações e execução. Todos esses recursos fornecem um gateway para usar de maneira conveniente o seu equipamento Dell. O Dell Printer Manager fornece duas interfaces de usuário diferentes para que o usuário possa escolher: a interface básica e a interface avançada do usuário. Alternar entre as duas interfaces é fácil: basta clicar no botão .



- Disponível para usuários do Windows e Macintosh apenas.
- Para o Windows, o Internet Explorer 6.0 ou superior é o requisito mínimo para o Dell Printer Manager.

Compreendendo o Dell Printer Manager

Para abrir o programa:

Para Windows

Selecione **Iniciar > Programas** ou **Todos os programas > Dell > Dell Printers > Dell Printer Manager > Dell Printer Manager**.

Para Macintosh

Abra a pasta **Aplicativos > pasta Dell > Dell Printer Manager**.

A interface do Dell Printer Manager é composta por várias seções básicas, conforme descrito na tabela a seguir:





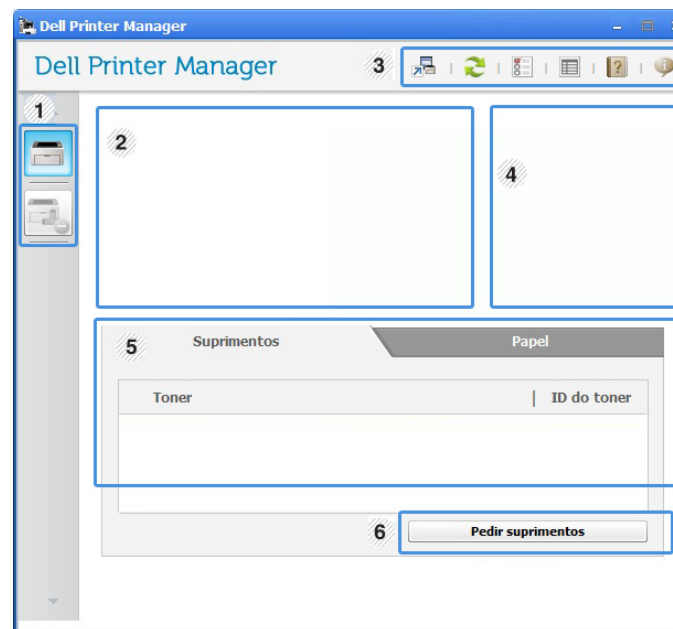

A captura de tela pode ser diferente dependendo do sistema operacional que está sendo usado.



1	Lista de impressoras	A lista de impressoras exibe os ícones da impressora instalada no seu computador.
---	-----------------------------	---

Usando o Dell Printer Manager

2	Informações da impressora	<p>Esta área fornece informações gerais sobre o seu equipamento. Você pode verificar informações, como nome do modelo do equipamento, endereço IP (ou nome da porta) e status do equipamento.</p> <p> Botão Manual do Usuário: Exibe o Manual do Usuário.</p>
3	Informações do aplicativo	<p>Inclui links que acessam as configurações avançadas, preferência, ajuda e sobre.</p> <p> O botão  é usado para alterar a interface do usuário para a interface do usuário de configurações avançadas.</p>
4	Links rápidos	<p>Exibe Links rápidos para as funções específicas do equipamento. Esta seção também inclui links para aplicativos nas configurações avançadas.</p> <p> Se você conectar o seu equipamento a uma rede, o ícone do Servidor web incorporado será ativado.</p>

5	Área de conteúdo	<p>Exibe informações sobre o equipamento selecionado, nível de toner restante e papel. As informações variarão com base no equipamento selecionado. Alguns equipamentos não possuem esse recurso.</p>
6	Fazer pedido de suprimentos	<p>Clique no botão Pedido na janela de pedidos de suprimentos. Você pode solicitar a substituição dos cartuchos de toner online.</p>



Clique no botão **Ajuda** (?) no canto superior direito da janela e clique em qualquer opção sobre a qual deseja obter informações.

Visão geral da interface de usuário de configurações avançadas

A interface de usuário avançada deve ser usada pela pessoa responsável pelo gerenciamento da rede e dos equipamentos.

Configurações do dispositivo

Você pode configurar várias opções do equipamento, como definições da máquina, papel, layout, emulação, rede e informações de impressão.

Usando o Dell Printer Manager

Configurações de alerta (Windows apenas)

Este menu inclui as configurações relacionadas aos alertas de erro.

- **Alerta da impressora:** Fornece configurações relacionadas a quando os alertas serão recebidos.
- **Alerta via email:** Fornece opções relacionadas ao recebimento de alertas via email.
- **Histórico de alertas:** Fornece um histórico dos alertas relacionados ao dispositivo e toner.

Usando o Status da impressora Dell

O Status da impressora Dell exibe o status da impressora que está conectada à rede local. Alertas de Impressora pronta, Impressora offline, Erro - Verifique a impressora e de nível de toner ou Pouco toner serão exibidos para a sua impressora.



- Disponível para usuários do Windows.
- A janela do Status da impressora Dell e seus conteúdos exibidos neste manual do usuário podem diferir, dependendo do equipamento ou do sistema operacional utilizado.
- Verifique os sistemas operacionais compatíveis com o seu equipamento (consulte "Requisitos do sistema" na página 63).

Visão geral do Status da impressora Dell

Se um erro ocorrer durante a operação, você poderá verificar o erro pelo Status da impressora Dell. O Status da impressora Dell é instalado automaticamente quando você instala o software do equipamento.

Para Windows

No menu **Iniciar**, selecione **Programas** ou **Todos os programas** > **Dell** > **Dell Printers** > **o nome do driver da sua impressora** > **Status da impressora Dell**.

Você também pode executar o Status da impressora Dell manualmente. Vá para **Preferências de Impressão**, clique na guia **Básico** > botão **Status da Impressora**.

Estes ícones são exibidos na barra de tarefas do Windows:

Ícone	Significado	Descrição
	Normal	O equipamento está no modo online e não está apresentando erros ou avisos.
	Aviso	O equipamento está em um estado em que pode haver um erro no futuro. Por exemplo, ele pode estar com pouco toner, o que poderá levar a um status de toner vazio.
	Erro	O equipamento possui pelo menos um erro.



Usando o Status da impressora Dell

1	Nível de toner	Você pode exibir o nível de toner remanescente nos cartuchos. O equipamento e o número de cartuchos de toner exibidos na janela acima podem variar de acordo com o equipamento. Alguns equipamentos não possuem esse recurso.
2	Opção	Você pode definir as configurações relacionadas a alerta de trabalho de impressão.
3	Fazer pedido de suprimentos	Você pode solicitar a substituição dos cartuchos de toner online.
4	Manual do Usuário	Você pode exibir o Manual do Usuário online.
5	Fechar	Feche a janela.

Alterar as configurações do programa Status da impressora Dell

Clique com o botão direito no ícone do Status da impressora Dell e selecione **Opções**. Selecione as configurações desejadas na janela **Opções**.

Usando o Linux Unified Driver Configurator

O Unified Driver Configurator é uma ferramenta destinada principalmente à configuração de dispositivos do equipamento. É necessário instalar o Unified Linux Driver para usar o Unified Driver Configurator (consulte "Instalação para Linux" na página 77).

Após a instalação do driver em um sistema Linux, o ícone do Unified Driver Configurator será automaticamente criado na sua área de trabalho.

Abrindo o Unified Driver Configurator

- 1 Clique duas vezes no **Unified Driver Configurator** na área de trabalho.
Você também pode clicar no ícone de menu **Startup** e selecionar **Dell Unified Driver > Unified Driver Configurator**.
- 2 Clique em cada um dos botões à esquerda para alternar para a janela de configuração correspondente.

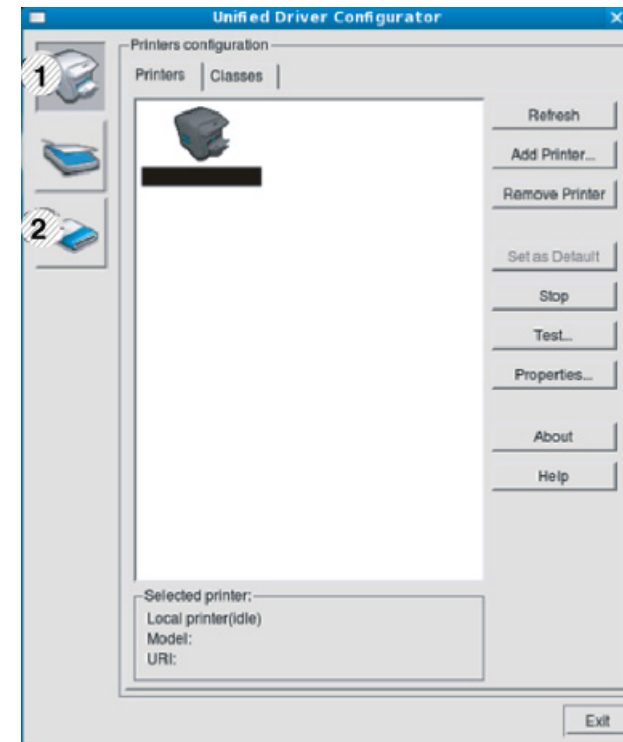

- 1 Printer Configuration
- 2 Port Configuration



Para usar a tela de ajuda, clique em **Help**.

- 3 Após alterar as configurações, clique em **Exit** para fechar o **Unified Driver Configurator**.

Usando o Linux Unified Driver Configurator

Configuração de impressoras

A janela **Printers configuration** possui duas guias: **Printers** e **Classes**.

Guia Printers

Exiba a configuração da impressora do sistema atual clicando no botão do ícone do equipamento no lado esquerdo da janela **Unified Driver Configurator**.

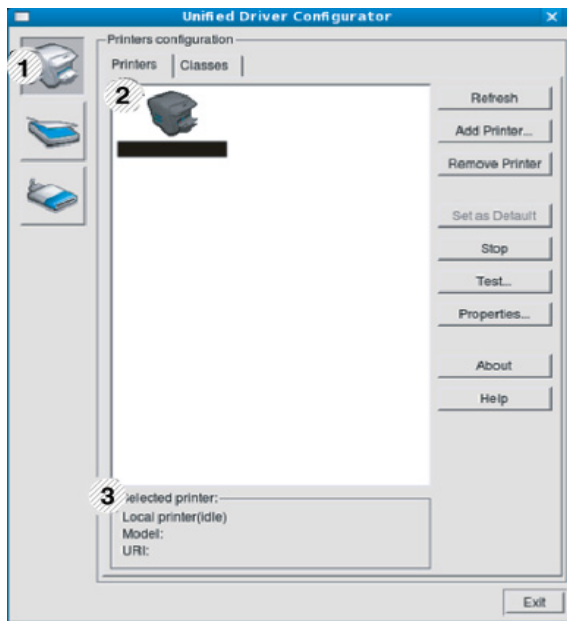

1 Alterna para **Printers configuration**.

2	Mostra todos os equipamentos instalados.
3	Mostra o status, o modelo e o URI do equipamento.

Os botões do painel de controle do equipamento são:

- **Refresh:** atualiza a lista de equipamentos disponíveis.
- **Add Printer:** permite adicionar um novo equipamento.
- **Remove Printer:** remove o equipamento selecionado.
- **Set as Default:** define o equipamento atualmente selecionado como padrão.
- **Stop/Start:** para/inicia o equipamento.
- **Test:** permite imprimir uma página de teste para verificar se o equipamento está funcionando corretamente.
- **Properties:** permite exibir e alterar as propriedades da impressora.

Usando o Linux Unified Driver Configurator

Guia Classes

A guia Classes mostra uma lista de classes de equipamentos disponíveis.

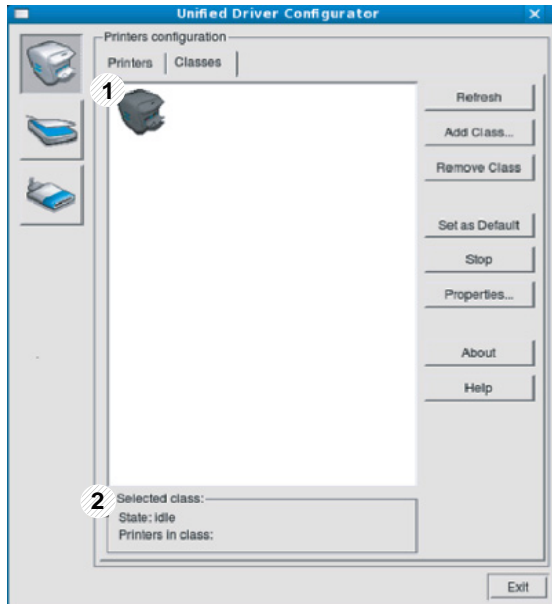

- | | |
|---|---|
| 1 | Mostra todas as classes de equipamentos. |
| 2 | Mostra o status da classe e o número de equipamentos na classe. |

- **Refresh:** atualiza a lista de classes.
- **Add Class:** permite adicionar uma nova classe de equipamentos.
- **Remove Class:** remove a classe de equipamentos selecionada.

Ports configuration

Nesta janela, você pode exibir a lista de portas disponíveis, verificar o status de cada porta e liberar uma porta bloqueada em estado ocupado quando o seu proprietário tiver encerrado o trabalho por algum motivo.

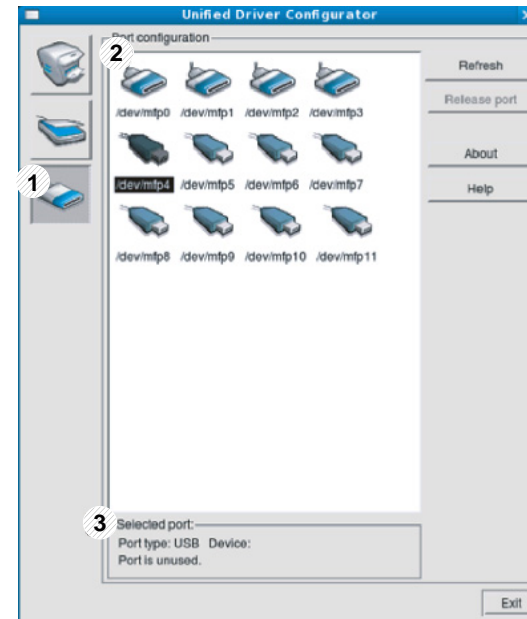

- | | |
|---|---|
| 1 | Alterna para Ports configuration . |
| 2 | Mostra todas as portas disponíveis. |
| 3 | Mostra o tipo da porta, o dispositivo conectado a ela e o status. |

- **Refresh:** atualiza a lista de portas disponíveis.
- **Release port:** libera a porta selecionada.



4. Recursos especiais

Este capítulo explica os recursos especiais de impressão.

- **Ajuste de altitude** 111
- **Alterando as configurações de impressão padrão** 112
- **Definindo o seu equipamento como a impressora padrão** 113
- **Usando recursos avançados de impressão** 114
- **Imprimindo no Macintosh** 121
- **Imprimindo no Linux** 123
- **Impressão no UNIX** 126



Os procedimentos neste capítulo baseiam-se principalmente no Windows 7.

Ajuste de altitude

A qualidade da impressão é afetada pela pressão atmosférica, que é determinada pela altitude do equipamento em relação ao nível do mar. As informações a seguir oferecerão orientações sobre como configurar seu equipamento para que ele produza resultados com a melhor qualidade de impressão.

Antes de configurar o valor da altitude, determine a altitude em que você está.

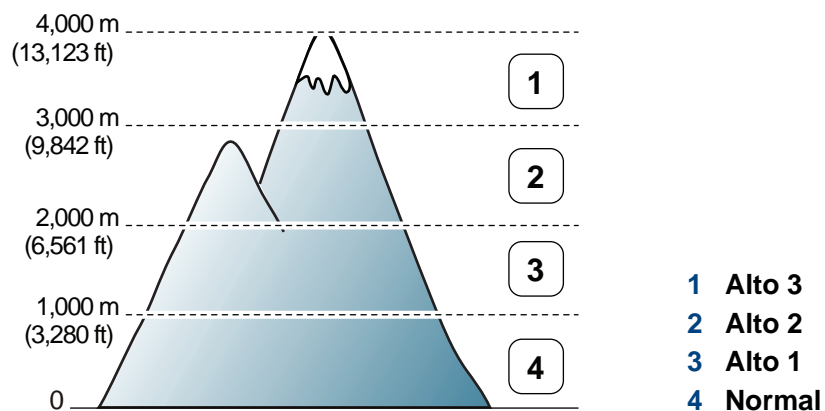

- Para usuários de Windows e Macintosh, defina em **Dell Printer**

Manager >  **(Alternar para o modo avançado)** > **Configurações do dispositivo** (consulte "Visão geral da interface de usuário de configurações avançadas" na página 103).



- Se o equipamento estiver conectado à rede, você pode definir a altitude via **Serviço web incorporado** (consulte "Usando o Serviço web incorporado" na página 100).

Alterando as configurações de impressão padrão

- 1 Clique no menu **Iniciar** do Windows.
- 2 No Windows Server 2000, selecione **Configurações > Impressoras**.
 - No Windows XP/Server 2003, selecione **Impressoras e Aparelhos de Fax**.
 - No Windows Server 2008/Vista, selecione **Painel de controle > Hardware e Sons > Impressoras**.
 - No Windows 7, selecione **Painel de controle > Dispositivos e Impressoras**.
 - No Windows Server 2008 R2, selecione **Painel de controle > Hardware > Dispositivos e Impressoras**.
- 3 Clique com o botão direito do mouse no seu equipamento.
- 4 No Windows XP/Server 2003/Server 2008/Vista, selecione **Preferências de Impressão**.

Nos menus de contexto do Windows 7 ou Windows Server 2008 R2, selecione as **Preferências de Impressão**.



Se **Preferências de Impressão** possuir um ►, você poderá selecionar outros drivers de impressão conectados à impressora selecionada.

- 5 Altere as configurações em cada guia.
- 6 Clique em **OK**.



Para alterar as configurações para cada trabalho de impressão, acesse as **Preferências de Impressão**.

Definindo o seu equipamento como a impressora padrão

- 1 Clique no menu **Iniciar** do Windows.
- 2 No Windows Server 2000, selecione **Configurações > Impressoras**.
 - No Windows XP/Server 2003, selecione **Impressoras e Aparelhos de Fax**.
 - No Windows Server 2008/Vista, selecione **Painel de controle > Hardware e Sons > Impressoras**.
 - No Windows 7, selecione **Painel de controle > Dispositivos e Impressoras**.
 - No Windows Server 2008 R2, selecione **Painel de controle > Hardware > Dispositivos e Impressoras**.
- 3 Selecione o seu equipamento.
- 4 Clique com o botão direito do mouse no equipamento e selecione **Definir como Impressora Padrão**.



No Windows 7 ou Windows Server 2008 R2, se **Definir como Impressora Padrão** possuir um ►, você poderá selecionar outros drivers de impressão conectados à impressora selecionada.

Usando recursos avançados de impressão



Driver de impressão XPS: usado para imprimir o formato de arquivo XPS.

- O driver de impressão XPS pode ser instalado apenas no Windows Vista ou mais recente.
- Você pode instalar o driver de impressão XPS inserindo o CD de software em sua unidade de CR-ROM. Ao instalar o software da Dell, o driver de impressora XPS é instalado automaticamente.

Imprimindo em arquivos (PRN)

Algumas vezes é necessário salvar os dados de impressão na forma de um arquivo.

- 1 Marque a caixa **Imprimir em arquivo** na janela **Impr..**

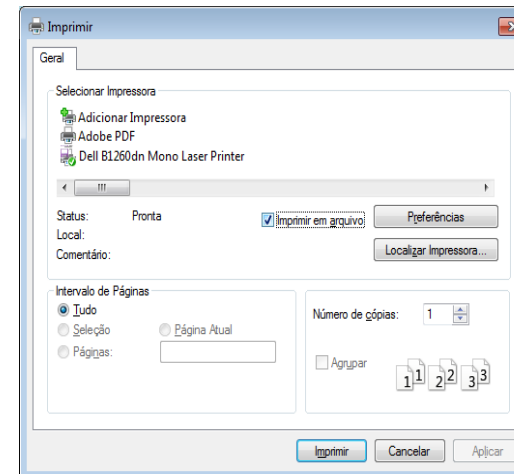

- 2 Clique em **imprimir**.

- 3 Digite o caminho e o nome do arquivo de destino e, em seguida, clique em **OK**.

Por exemplo, **c:\Temp\nome do arquivo**.



Se você digitar somente o nome do arquivo, o arquivo será automaticamente salvo em **Meus Documentos**, **Documents and Settings** ou **Usuários**. A pasta salva poderá ser diferente em função do sistema operacional ou do aplicativo usado.

Usando recursos avançados de impressão

Compreendendo os recursos especiais da impressora

Você pode usar recursos de impressão avançados quando estiver usando o equipamento.





Para aproveitar os recursos da impressora fornecidos pelo driver, clique em **Propriedad** ou em **Preferências** na janela **imprimir** do aplicativo para alterar as configurações de impressão. O nome do equipamento mostrado na janela de propriedades da impressora pode variar em função do equipamento em utilização.

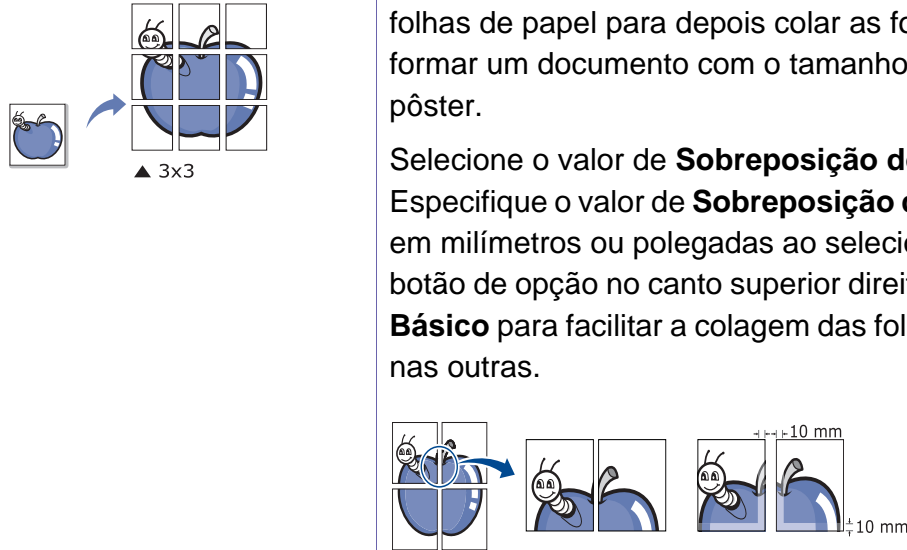

- Dependendo dos opcionais ou modelos, alguns menus podem não ser exibidos no visor. Nesse caso, eles não se aplicam ao seu equipamento.
- Selecione o menu **Ajuda** ou clique no botão  na janela ou pressione **F1** no teclado e clique em qualquer opção sobre a qual deseje obter mais informações (consulte "Usando a ajuda" na página 36).

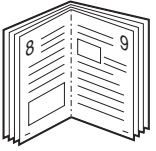

Item	Descrição
Várias páginas por lado 	Selecione o número de páginas que serão impressas em uma única folha de papel. Quando mais de uma página é impressa por folha, o tamanho das páginas é reduzido e elas são organizadas na ordem especificada por você. É possível imprimir até 16 páginas em uma folha.
Impressão de pôsteres 	Imprime documentos de uma única página em 4 (Pôster 2x2), 9 (Pôster 3x3) ou 16 (Pôster 4x4) folhas de papel para depois colar as folhas e formar um documento com o tamanho de um pôster. Selecione o valor de Sobreposição do pôster . Especifique o valor de Sobreposição do pôster em milímetros ou polegadas ao selecionar o botão de opção no canto superior direito da guia Básico para facilitar a colagem das folhas umas nas outras.

Usando recursos avançados de impressão

Item	Descrição
Impressão de livretos^a 	<p>Imprime documentos nos dois lados das folhas de papel e organiza as páginas para que o papel possa ser dobrado ao meio para formar um livreto após ser impresso.</p> <p>Se desejar produzir um livreto, você deverá imprimir em materiais nos tamanhos Carta, Legal, A4, Fólio EUA ou Ofício.</p> <p> A opção Impressão de livretos não está disponível para todos os tamanhos de papel. Selecione a opção Tamanho na guia Papel para ver quais tamanhos de papel estão disponíveis.</p> <p>Se você selecionar um tamanho de papel não disponível, essa opção será automaticamente cancelada. Selecione apenas papéis disponíveis (sem a marca  ou ).</p>

Item	Descrição
Impressão em frente e verso	<p>Imprima em ambos os lados de uma folha de papel (duplex). Antes de imprimir, decida qual será a orientação do documento.</p> <p> • Esse recurso pode ser usado com papéis nos tamanhos Carta, Legal, A4, Fólio EUA ou Ofício.</p> <p>• Se o seu equipamento não possuir uma unidade duplex, o trabalho de impressão deverá ser concluído manualmente. O equipamento imprime páginas alternadas do documento primeiro. Em seguida, uma mensagem será exibida no seu computador.</p> <p>• Recomendamos não imprimir em ambos os lados de materiais especiais, como etiquetas, envelopes ou papel grosso. Isso pode causar uma obstrução de papel ou danificar o equipamento.</p>

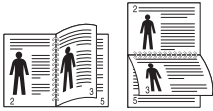
Usando recursos avançados de impressão

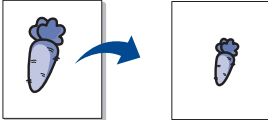

Item	Descrição
Impressão em frente e verso	<ul style="list-style-type: none">• Padrão da impressora: se você selecionar esta opção, o recurso será determinado pelas configurações selecionadas no painel de controle do equipamento. Essa opção estará disponível somente quando o driver de impressão PCL/XPS for usado.• Nenhuma: desativa este recurso.• Borda longa: esta opção corresponde ao layout convencional usado na encadernação de livros. • Borda curta: esta opção corresponde ao layout convencional usado em calendários. • Impressão em frente e verso invertida: selecione esta opção para reverter a ordem das impressões duplex.
Opções de papel	<p>Altera o tamanho de um documento para que ele pareça maior ou menor na página impressa inserindo o percentual com o qual ampliar ou reduzir o documento.</p> 

Item	Descrição
Marca d'água	<p>A opção de marcas d'água permite imprimir texto sobre um documento existente. Por exemplo, você pode optar por incluir as palavras "DRAFT" ou "CONFIDENTIAL" em letras grandes de cor cinza no sentido diagonal ao longo da primeira página ou em todas as páginas de um documento.</p> 
Marca d'água (Criando marcas d'água)	<ol style="list-style-type: none">Para alterar as configurações de impressão do aplicativo, acesse as Preferências de Impressão.Clique na guia Avançado e selecione Editar na lista suspensa Marca d'água. A janela Editar marcas d'água é exibida.Digite uma mensagem de texto na caixa Mensagem da marca d'água. Você pode inserir até 256 caracteres. A mensagem será exibida na janela de visualização.

Usando recursos avançados de impressão

Item	Descrição
Marca d'água (Editando marcas d'água)	<ul style="list-style-type: none">a Para alterar as configurações de impressão do aplicativo, acesse as Preferências de Impressão.b Clique na guia Avançado e selecione Editar na lista suspensa Marca d'água. A janela Editar marcas d'água é exibida.c Selecione a marca d'água que deseja editar na lista Marcas d'água atuais e altere a mensagem e as opções da marca d'água.d Clique em Atualizar para salvar as alterações.e Clique em OK ou em imprimir até sair da janela Impr..
Marca d'água (Excluindo marcas d'água)	<ul style="list-style-type: none">a Para alterar as configurações de impressão do aplicativo, acesse as Preferências de Impressão.b Clique na guia Avançado e selecione Editar na lista suspensa Marca d'água. A janela Editar marcas d'água é exibida.c Selecione a marca d'água que deseja excluir na lista Marcas d'água atuais e clique em Excluir.d Clique em OK ou em imprimir até sair da janela Impr..

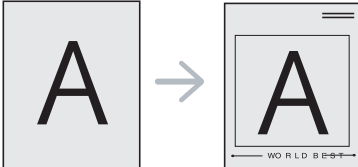
Usando recursos avançados de impressão

Item	Descrição
Sobreposição^a 	<p>Esta opção está disponível somente quando você usa o driver de impressora SPL (consulte "Software" na página 6).</p> <p>Sobreposições são textos e/ou imagens armazenadas na unidade de disco rígido (HD) do computador em um formato de arquivo especial que pode ser impresso em qualquer documento. As sobreposições costumam ser usadas para substituir papéis timbrados. Em vez de usar papéis timbrados pré-impressos, você pode criar uma sobreposição que contém as mesmas informações do timbre. Para imprimir uma carta com o timbre de sua empresa, não é necessário colocar papéis timbrados pré-impressos no equipamento. Basta imprimir uma sobreposição de papel timbrado em seu documento.</p> <p>Para usar uma sobreposição de página, crie uma nova sobreposição que contenha um logotipo ou uma imagem.</p> <div data-bbox="448 1085 1097 1476"><ul style="list-style-type: none">• O tamanho do documento de sobreposição deve ser igual ao tamanho dos documentos que serão impressos com a sobreposição. Não crie sobreposições que contenham marcas d'água.• A resolução do documento de sobreposição deve ser igual ao documento que será impresso.</div>

Item	Descrição
Sobreposição (Criando uma nova sobreposição de página)	<ol style="list-style-type: none">Para salvar o documento como uma sobreposição, acesse as Preferências de Impressão.Clique na guia Avançado e selecione Editar na lista suspensa Texto. A janela Editar sobreposição é exibida.Na janela Editar sobreposição, clique em Criar.Na janela Salvar como, digite um nome com até oito caracteres na caixa Nome do trabalho. Se necessário, selecione o caminho de destino (o caminho padrão é C:\Formover).Clique em salvar. O nome é exibido na Lista de sobreposições.Clique em OK ou em imprimir até sair da janela Impr.. O arquivo não será impresso. Em vez disso, ele será armazenado no disco rígido do computador.

Usando recursos avançados de impressão

Item	Descrição
Sobreposição (Usando sobreposições de página)	<p>a Clique na guia Avançado.</p> <p>b Selecione a sobreposição desejada na lista suspensa Texto.</p> <p>c Se o arquivo de sobreposição desejado não for mostrado na lista suspensa Texto, selecione Editar... na lista e clique em Carregar. Selecione o arquivo de sobreposição que deseja usar. Se o arquivo de sobreposição estiver armazenado em uma origem externa, você também poderá carregá-lo através da janela Abrir. Após selecionar o arquivo, clique em Abrir. O arquivo será exibido na caixa Lista de sobreposições e estará disponível para impressão. Selecione a sobreposição na caixa Lista de sobreposições.</p> <p>d Se necessário, marque a caixa Confirmar sobreposição de página ao imprimir. Se essa caixa for marcada, uma janela de mensagem solicitando a confirmação de que o usuário pretende imprimir uma sobreposição no documento será exibida sempre que um documento for enviado para impressão. Se essa caixa não estiver marcada e uma sobreposição for selecionada, ela será impressa automaticamente com o documento.</p> <p>e Clique em OK ou em imprimir até sair da janela imprimir.</p>

Item	Descrição
Sobreposição (Excluindo sobreposições de página)	<p>a Na janela Printing Preferences, clique na guia Avançado.</p> <p>b Selecione Editar na lista suspensa Texto.</p> <p>c Na caixa Lista de sobreposições, selecione a sobreposição que deseja excluir.</p> <p>d Clique em Excluir.</p> <p>e Quando a mensagem de confirmação for exibida, clique em Sim.</p> <p>f Clique em OK ou em imprimir até sair da janela Impr.. Você pode excluir as sobreposições de página que não estão mais em utilização.</p>

a. Essa opção não estará disponível quando o driver de impressão XPS for usado.

Imprimindo no Macintosh



Alguns recursos talvez não estejam disponíveis dependendo dos modelos ou das opções. Isso significa que os recursos não são suportados.

Imprimindo documentos

Na impressão de documentos em um sistema Macintosh, é necessário verificar as configurações do driver de impressão em cada aplicativo usado. Siga estas etapas para imprimir em um Macintosh:

- 1 Abra o documento a ser impresso.
- 2 Abra o menu **File** e clique em **Page Setup (Document Setup** em alguns aplicativos).
- 3 Escolha o tamanho do papel, a orientação e a escala, entre outras opções, e certifique-se de que o seu equipamento esteja selecionado. Clique em **OK**.
- 4 Abra o menu **File** e clique em **Print**.
- 5 Escolha o número de cópias e indique quais páginas deseja imprimir.
- 6 Clique em **Print**.

Alterando as configurações da impressora

Você pode usar recursos de impressão avançados quando estiver usando o equipamento.

Abra um aplicativo e selecione **Print** no menu **File**. O nome do equipamento mostrado na janela de propriedades da impressora pode variar em função do equipamento em utilização. Com exceção do nome, a composição da janela de propriedades da impressora é semelhante à mostrada a seguir.

Impressão várias páginas em uma folha

Você pode imprimir várias páginas em uma única folha de papel. Esse recurso representa uma maneira econômica de imprimir cópias de rascunho.

- 1 Abra um aplicativo e selecione **Print** no menu **File**.
- 2 Selecione **Layout** na lista suspensa **Orientation**. Selecione o número de páginas que serão impressas em uma única folha de papel na lista suspensa **Pages per Sheet**.
- 3 Selecione as outras opções a serem usadas.

Imprimindo no Macintosh

4 Clique em **Print**.

O equipamento imprimirá o número de páginas selecionado em um lado do papel.

Imprimindo em ambos os lados do papel



Alguns recursos talvez não estejam disponíveis dependendo dos modelos ou das opções. Isso significa que os recursos não são suportados.

Antes de imprimir no modo duplex, decida em qual margem a encadernação de seu documento pronto será feita. As opções de encadernação são:

- **Long-Edge Binding:** esta opção corresponde ao layout convencional usado na encadernação de livros.
- **Short-Edge Binding:** tipo usado muitas vezes em calendários.

- 1 No aplicativo do Macintosh, selecione **Print** no menu **File**.
- 2 Selecione **Layout** na lista suspensa **Orientation**.
- 3 Selecione a orientação da encadernação na opção **Two-Sided**.
- 4 Selecione as outras opções a serem usadas.

5 Clique em **Print** para imprimir em ambos os lados do papel.



Se você imprimir mais de duas cópias, a primeira e a segunda cópias podem ser impressas na mesma folha de papel. Evite imprimir nos dois lados do papel ao produzir mais de uma cópia.

Usando a ajuda

Clique no ponto de interrogação no canto inferior direito da janela e clique no tópico sobre o qual deseja obter mais informações. Uma janela pop-up será exibida com as informações sobre os recursos da opção que são oferecidos pelo driver.

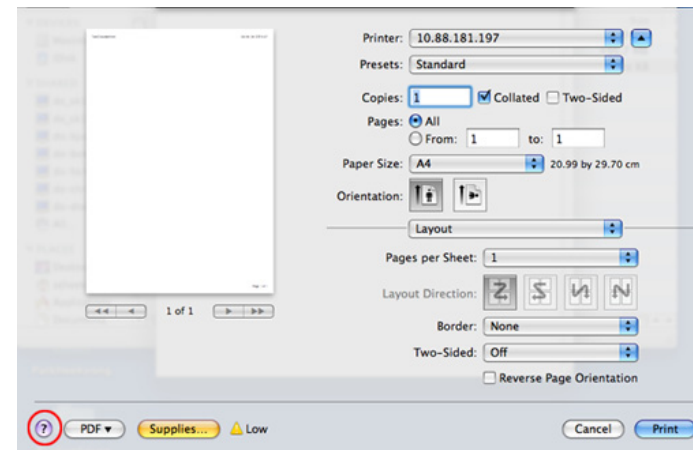

Imprimindo no Linux



Alguns recursos talvez não estejam disponíveis dependendo dos modelos ou das opções. Isso significa que os recursos não são suportados.

Imprimindo de aplicativos

Você pode imprimir a partir de vários aplicativos do Linux que usam o CUPS (Common Unix Printing System). Qualquer aplicativo desse tipo pode ser usado.

- 1 Abra um aplicativo e selecione **Print** no menu **File**.
- 2 Selecione **Print** diretamente usando o lpr.
- 3 Na janela LPR GUI, selecione o nome do modelo do seu equipamento na lista de impressoras e clique em **Properties**.

4

Altere as propriedades do trabalho de impressão usando as quatro guias a seguir na parte superior da janela.

- **General:** altera o tamanho e o tipo do papel e a orientação dos documentos. Aqui é possível ativar o recurso duplex, adicionar faixas no início e no final das impressões e alterar o número de páginas por folha.



A impressão duplex automática/manual talvez não esteja disponível dependendo dos modelos. Você pode usar alternadamente o sistema de impressão lpr ou outros aplicativos para impressão de páginas ímpares-pares.

- **Text:** especifica as margens da página e configura as opções de texto, como espaços ou colunas.
- **Graphics:** configura as opções de imagem usadas na impressão de arquivos de imagem, como as opções de cores, tamanho da imagem ou posição da imagem.
- **Advanced:** configura a resolução de impressão, a origem e o destino do papel.

5

Clique em **Apply** para aplicar as alterações e fechar a janela **Properties**.

6

Clique em **OK** na janela **LPR GUI** para iniciar a impressão.

Imprimindo no Linux

- 7 A janela Printing é exibida, permitindo a monitoração do status do seu trabalho de impressão.

Para cancelar o trabalho atual, clique em **Cancel**.

Imprimindo arquivos

Você pode imprimir vários tipos diferentes de arquivos com o seu equipamento usando CUPS padrão diretamente da interface de linha de comando. O utilitário lpr CUPS permite fazer isso, mas o pacote de drivers substitui a ferramenta lpr padrão por um programa de interface gráfica LPR muito mais fácil de usar.

Para imprimir qualquer arquivo de documento:

- 1 Digite lpr <nome_arquivo> na linha de comando do shell do Linux e pressione Enter. A janela **LPR GUI** será exibida.

Quando você digita somente lpr e pressiona **Enter**, a janela **Select file(s) to print** é exibida primeiro. Selecione os arquivos a serem impressos e clique em **Open**.

- 2 Na janela **LPR GUI**, selecione o seu equipamento na lista e altere as propriedades do trabalho de impressão.
- 3 Clique em **OK** para iniciar a impressão.

Imprimindo no Linux

Configurando as propriedades da impressora

A janela **Printer Properties** fornecida por **Printers configuration** permite alterar as diversas propriedades de impressão do seu equipamento.

1 Abra o **Unified Driver Configurator**.

Se necessário, alterne para **Printers configuration**.

2 Selecione o seu equipamento na lista de impressoras disponíveis e clique em **Properties**.

3 A janela **Printer Properties** é exibida.

A parte superior da janela contém as seguintes guias:

- **General:** permite alterar o nome e a localização da impressora. O nome fornecido nessa guia é exibido na lista de impressoras em **Printers configuration**.
- **Connection:** permite exibir ou selecionar outra porta. Se a porta do equipamento for alterada de paralela para USB (ou vice-versa) enquanto estiver em uso, reconfigure a porta nessa guia.
- **Driver:** permite exibir ou selecionar outro driver de impressão. Você pode definir as opções de dispositivo padrão ao clicar em **Options**.

- **Jobs:** mostra a lista de tarefas de impressão. Clique em **Cancel job** para cancelar o trabalho selecionado e marque a caixa de seleção **Show completed jobs** para exibir os trabalhos anteriores na lista.
- **Classes:** mostra a classe do seu equipamento. Clique em **Add to Class** para adicionar o seu equipamento a uma classe específica ou clique em **Remove from Class** para remover o equipamento da classe selecionada.

4 Clique em **OK** para aplicar as alterações e fechar a janela **Printer Properties**.

Impressão no UNIX



Alguns recursos talvez não estejam disponíveis dependendo dos modelos ou das opções. Isso significa que os recursos não são suportados.

Executando o trabalho de impressão

Após instalar a impressora, escolha qualquer um dos arquivos de imagem, texto e PS para impressão.

1 Execute o comando "**printui <file_name_to_print>**".

Por exemplo, você está imprimindo "**document1**"

```
printui document1
```

Isso abrirá o UNIX Printer Driver **Print Job Manager** onde o usuário pode selecionar várias opções de impressão.

2 Selecione uma impressora que já tenha sido adicionada.

3 Selecione as opções de impressão na janela como **Page Selection**.

4 Selecione o número de cópias necessárias em **Number of Copies**.



Para aproveitar os recursos da impressora oferecidos pelo seu driver de impressão, pressione **Properties** (consulte "Alterando as configurações da impressora" na página 121).

5 Pressione **OK** para iniciar o trabalho de impressão.

Alterando as configurações da impressora

O **Print Job Manager** do UNIX Printer Driver permite que o usuário selecione várias opções de impressão nas **Properties** da impressora.

As seguintes teclas de acesso também podem ser usadas: "H" para **Help**, "O" para **OK**, "A" para **Apply** e "C" para **Cancel**.

Guia General

- **Paper Size:** define o tamanho do papel como A4, Carta ou outro de acordo com os seus requisitos.
- **Paper Type:** escolhe o tipo do papel. As opções disponíveis na caixa de listagem são **Printer Default**, **Plain** e **Thick**.
- **Paper Source:** Selecione de qual bandeja o papel está sendo usado. Por padrão, essa opção é definida como **Auto Selection**.
- **Orientation:** seleciona a direção na qual as informações serão impressas na página.

Impressão no UNIX

- **Duplex:** imprime em frente e verso para economizar papel.



A impressão duplex automática/manual talvez não esteja disponível dependendo dos modelos. Você pode usar alternadamente o sistema de impressão lpr ou outros aplicativos para impressão de páginas ímpares-pares.

- **Multiple pages:** imprime várias páginas em um lado do papel.
- **Page Border:** Escolha um dos estilos de borda (ex., **Single-line hairline**, **Double-line hairline**).

Guia Image

Nesta guia, você pode alterar o brilho, a resolução ou a posição de uma imagem do seu documento.

Guia Text

Defina a margem de caracteres, o espaço de linhas ou colunas da saída de impressão real.

Guia Margins

- **Use Margins:** define as margens do documento. Por padrão, as margens não estão ativadas. O usuário pode alterar as configurações de margem, alterando os valores nos respectivos campos. Definidos por padrão, esses valores dependem do tamanho de página selecionado.
- **Unit:** altera as unidades para pontos, polegadas ou centímetros.

Guia Printer-Specific Settings

Selecione as diversas opções nos quadros **JCL** e **General** para personalizar várias configurações. Essas opções são específicas para a impressora e dependem do arquivo PPD.



5. Solução de problemas

Este capítulo contém informações úteis sobre o que fazer em caso de erros.

- **Problemas de alimentação de papel** 129
- **Problemas com a conexão de cabos e alimentação elétrica** 130
- **Problemas de impressão** 131
- **Problemas de qualidade de impressão** 135
- **Problemas no sistema operacional** 143



Problemas de alimentação de papel

Condição	Soluções sugeridas
Obstrução de papel durante a impressão.	Elimine a obstrução de papel.
As folhas de papel estão grudadas.	<ul style="list-style-type: none">• Verifique a capacidade máxima de papel da bandeja.• Verifique se você está usando o tipo correto de papel.• Remova o papel da bandeja e flexione ou areje as folhas.• Condições de umidade podem fazer com que as folhas de papel grudem umas nas outras.
Não é possível alimentar várias folhas de papel.	Tipos diferentes de papel podem estar empilhados na bandeja. Coloque apenas papéis do mesmo tipo, tamanho e gramatura.
Não é possível alimentar papel no equipamento.	<ul style="list-style-type: none">• Elimine quaisquer obstruções no interior do equipamento.• O papel não foi colocado corretamente. Remova o papel da bandeja e recoloque-o corretamente.• Há excesso de papel na bandeja. Remova o papel em excesso da bandeja.• O papel é muito grosso. Use somente papéis que obedecem às especificações do equipamento.
Obstruções de papel ocorrem com frequência.	<ul style="list-style-type: none">• Há excesso de papel na bandeja. Remova o papel em excesso da bandeja. Ao imprimir em materiais especiais, use a bandeja multifuncional (ou alimentador manual).• Um tipo incorreto de papel está sendo usado. Use somente papéis que obedecem às especificações do equipamento.• Pode haver resíduos no interior do equipamento. Abra a tampa frontal e remova os resíduos.
As transparências grudam entre si na saída de papel.	Use somente transparências especificamente projetadas para impressoras a laser. Remova cada uma das transparências à medida que elas saírem do equipamento.
Os envelopes desalinham ou não são alimentados corretamente.	Verifique se as guias de papel estão apoiando os dois lados dos envelopes.

Problemas com a conexão de cabos e alimentação elétrica

Condição	Soluções sugeridas
<p>O equipamento não está recebendo energia elétrica.</p> <p>Ou o cabo que liga o equipamento ao computador não está conectado corretamente.</p>	<ul style="list-style-type: none">• Primeiro, conecte o equipamento à fonte de eletricidade e pressione o botão  (Ligar/Desligar) no painel de controle.• Desconecte o cabo do equipamento e conecte-o novamente.

Problemas de impressão

Condição	Possível causa	Soluções sugeridas
O equipamento não imprime.	O equipamento não está recebendo energia elétrica.	Verifique as conexões do cabo de alimentação. Verifique o interruptor e a fonte de alimentação.
	O equipamento não está selecionado como a impressora padrão.	Selecione o equipamento como a impressora padrão do Windows.
	Verifique os seguintes aspectos do equipamento: <ul style="list-style-type: none">• A tampa frontal não está fechada. Feche a tampa frontal.• Ocorreu uma obstrução de papel. Elimine a obstrução de papel.• Não há papel no equipamento. Carregue papel.• O cartucho de toner não está instalado. Instale o cartucho de toner.• Verifique se a tampa de proteção e as folhas foram removidas do cartucho de toner. Se um erro de sistema ocorrer, entre em contato com o seu representante de assistência técnica.	
	O cabo que liga o equipamento ao computador não está conectado corretamente.	Desconecte o cabo do equipamento e conecte-o novamente.
	O cabo que liga o computador ao equipamento está com defeito.	Se possível, conecte o cabo a outro computador que esteja funcionando corretamente e imprima um trabalho. Você também pode tentar usar um cabo de impressora diferente.
	A configuração de porta está incorreta.	Verifique as configurações de impressão do Windows para ter certeza de que o trabalho de impressão esteja sendo enviado para a porta correta. Se o computador possuir mais de uma porta, certifique-se de que o equipamento esteja conectado à porta correta.
	O equipamento pode estar configurado incorretamente.	Verifique as Preferências de Impressão para garantir que todas as configurações de impressão estejam corretas.

Problemas de impressão

Condição	Possível causa	Soluções sugeridas
O equipamento não imprime.	O driver de impressão pode estar instalado incorretamente.	Desinstale e reinstale o driver de impressão.
	O equipamento não está funcionando corretamente.	Verifique se a mensagem exibida no painel de controle indica algum erro de sistema do equipamento. Entre em contato com um representante de assistência técnica.
	O tamanho do documento é tão grande que o espaço no disco rígido do computador não é suficiente para acessar o trabalho de impressão.	Aumente o espaço no disco rígido e imprima novamente o documento.
	A bandeja de saída está cheia.	Assim que o papel for removido da bandeja de saída, a impressora continuará a impressão.
O equipamento seleciona materiais de impressão da origem incorreta.	A opção de papel selecionada nas Preferências de Impressão pode estar incorreta.	Em muitos aplicativos, a seleção da origem de papel pode ser encontrada na guia Papel das Preferências de Impressão . Selecione a origem correta do papel. Consulte a tela de ajuda do driver de impressão.
O trabalho de impressão está extremamente lento.	O trabalho pode ser muito complexo.	Reduza a complexidade da página ou tente ajustar as configurações de qualidade de impressão.
Metade da página está em branco.	A definição de orientação da página pode estar incorreta.	Altere a orientação da página no aplicativo. Consulte a tela de ajuda do driver de impressão.
	O tamanho do papel e as definições de tamanho da página não coincidem.	Certifique-se de que o tamanho do papel definido nas configurações do driver de impressão corresponda ao papel colocado na bandeja ou à seleção de papel nas configurações do aplicativo de software que você está usando.

Problemas de impressão

Condição	Possível causa	Soluções sugeridas
O equipamento imprime, mas o texto está incorreto, ilegível ou incompleto.	O cabo da impressora está solto ou apresenta defeitos.	Desconecte o cabo da impressora e conecte-o novamente. Tente imprimir novamente documentos com os quais foram obtidos bons resultados anteriormente. Se possível, conecte o cabo e o equipamento a outro computador e tente imprimir um trabalho que produza resultados conhecidos. Finalmente, tente usar um novo cabo de impressora.
	Um driver de impressão incorreto foi selecionado.	Verifique o menu de seleção de impressora do aplicativo para garantir que o equipamento tenha sido selecionado.
	O aplicativo de software está funcionando incorretamente.	Tente imprimir um trabalho a partir de outro aplicativo.
	O sistema operacional está funcionando incorretamente.	Saia do Windows e reinicialize o computador. Desligue e ligue o equipamento novamente.
As páginas são impressas, mas estão em branco.	O cartucho de toner está danificado ou vazio.	Redistribua o toner. Se necessário, substitua o cartucho de toner.
	O arquivo pode conter páginas em branco.	Verifique o arquivo para ter certeza de que ele não contém páginas em branco.
	Algumas peças, como o controlador ou a placa, podem estar com defeito.	Entre em contato com um representante de assistência técnica.
O equipamento não imprime arquivos PDF corretamente. Algumas partes dos gráficos, do texto ou das ilustrações estão faltando.	Incompatibilidade entre o arquivo PDF e os produtos Acrobat.	A impressão do arquivo PDF como uma imagem pode ativar o arquivo para impressão. Ative Imprimir como imagem nas opções de impressão do Acrobat.  A impressão de arquivos PDF como imagens é mais demorada.

Problemas de impressão

Condição	Possível causa	Soluções sugeridas
A qualidade de impressão de fotos não é boa. As imagens não estão nítidas.	A resolução da foto está muito baixa.	Reduza o tamanho da foto. Se você aumentar o tamanho da foto no aplicativo de software, a resolução será reduzida.
Antes de imprimir, o equipamento libera vapores próximos à bandeja de saída.	A utilização de papéis úmidos poderá produzir vapores na impressão.	Isso não é um problema. Continue a imprimir normalmente.
O equipamento não imprime em papéis de tamanho especial, como documentos fiscais.	O tamanho não corresponde à configuração de tamanho do papel.	Defina o tamanho correto do papel em Personalizado , na guia Papel , em Preferências de Impressão .
O papel de fatura impresso possui ondulações.	A configuração de tipo de papel não corresponde.	Altere a opção da impressora e tente novamente. Vá para Preferências de Impressão , clique na guia Papel e defina o tipo como Grosso .

Problemas de qualidade de impressão

Se o interior do equipamento estiver sujo ou o papel tiver sido colocado incorretamente, poderá haver uma redução na qualidade da impressão. Consulte a tabela a seguir para solucionar os problemas.

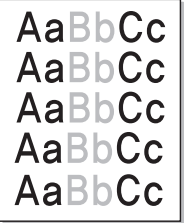
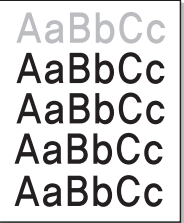
Condição	Soluções sugeridas
<p>Impressões claras ou desbotadas</p>  <p>AaBbCc AaBbCc AaBbCc AaBbCc AaBbCc</p>	<ul style="list-style-type: none">• Se uma risca vertical branca ou uma área desbotada for exibida na página, o suprimento de toner está baixo. Instale um novo cartucho.• Talvez o papel não atenda às especificações, podendo estar, por exemplo, muito úmido ou áspero.• Se páginas inteiras estiverem muito claras, a tinta poderá estar baixa ou o modo de economia de toner poderá estar ativado. Ajuste a resolução de impressão e desative o modo de economia de toner. Consulte a tela de ajuda do driver de impressão.• Uma combinação de áreas desbotadas ou manchadas pode indicar que o cartucho de toner precisa de limpeza. Limpe o interior do equipamento.• A superfície da LSU no interior do equipamento pode estar suja. Limpe o interior do equipamento. Se essas medidas não corrigirem os problemas, entre em contato com um representante de assistência técnica.
<p>A metade superior do papel foi impressa mais clara do que o restante do papel</p>  <p>AaBbCc AaBbCc AaBbCc AaBbCc AaBbCc</p>	<p>O toner pode não aderir corretamente a este tipo de papel.</p> <ul style="list-style-type: none">• Altere a opção da impressora e tente novamente. Vá para Preferências de Impressão, clique na guia Papel e defina o tipo como Reciclado.

Problemas de qualidade de impressão

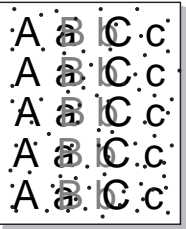
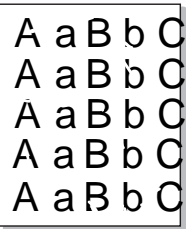
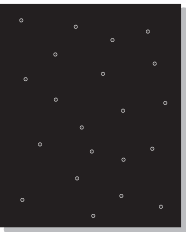
Condição	Soluções sugeridas
<p>Pontos de toner</p> 	<ul style="list-style-type: none">• Talvez o papel não atenda às especificações, podendo estar, por exemplo, muito úmido ou áspero.• O cilindro de transferência pode estar sujo. Limpe o interior do equipamento.• O caminho do papel pode precisar de limpeza. Entre em contato com um representante de assistência técnica.
<p>Perdas de informação</p> 	<p>Se a página apresentar áreas desbotadas, geralmente arredondadas, distribuídas aleatoriamente pela página:</p> <ul style="list-style-type: none">• Uma única folha de papel pode estar com defeito. Tente imprimir o trabalho mais uma vez.• O teor de umidade do papel é desigual ou o papel possui pontos úmidos na superfície. Tente outra marca de papel.• O lote de papel está com problemas. Os processos de fabricação podem causar a rejeição de toner em algumas áreas. Tente outro tipo ou marca de papel.• Altere a opção da impressora e tente novamente. Vá para Preferências de impressão, clique na guia Papel e defina o tipo como Grosso ou Mais grosso (consulte "Abrindo as preferências de impressão" na página 35). <p>Se essas medidas não corrigirem os problemas, entre em contato com um representante de assistência técnica.</p>
<p>Pontos brancos</p> 	<p>Se pontos brancos surgirem na página:</p> <ul style="list-style-type: none">• O papel é muito áspero e é possível que a sujeira de uma folha tenha caído nos componentes internos do equipamento. Consequentemente, o rolo de transferência pode estar sujo. Limpe o interior do equipamento.• O caminho do papel pode precisar de limpeza. Limpe o interior do equipamento. <p>Se essas medidas não corrigirem os problemas, entre em contato com um representante de assistência técnica.</p>

Problemas de qualidade de impressão

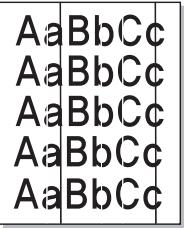
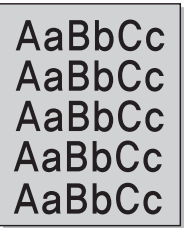
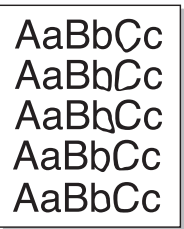
Condição	Soluções sugeridas
Linhas verticais 	<p>Se faixas verticais pretas surgirem na página:</p> <ul style="list-style-type: none">• Provavelmente a superfície (parte do tambor) do cartucho de toner no interior do equipamento foi arranhada. Remova o cartucho de toner e instale um novo. <p>Se faixas verticais brancas surgirem na página:</p> <ul style="list-style-type: none">• A superfície da LSU no interior do equipamento pode estar suja. Limpe o interior do equipamento. Se essas medidas não corrigirem os problemas, entre em contato com um representante de assistência técnica.
Segundo plano preto 	<p>Se o sombreamento do fundo se tornar inaceitável:</p> <ul style="list-style-type: none">• Substitua por um papel com gramatura menor.• Verifique as condições do ambiente: condições muito secas ou de umidade elevada (superior a 80% de umidade relativa) podem aumentar a quantidade de sombras no segundo plano.• Remova o cartucho de toner antigo e instale um novo.• Redistribua com cuidado o toner (consulte "redistribuição do toner" na página 43).
Manchas de toner 	<ul style="list-style-type: none">• Limpe o interior do equipamento.• Verifique o tipo e a qualidade do papel.• Remova o cartucho de toner e instale um novo.

Problemas de qualidade de impressão

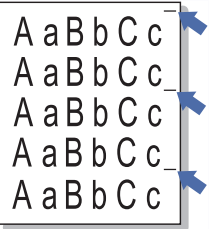
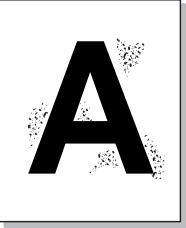
Condição	Soluções sugeridas
<p data-bbox="56 268 439 304">Falhas verticais repetidas</p>  Um diagrama que mostra cinco linhas de texto impresso: 'A aBbCc'. Cada linha tem uma seta azul apontando para a direita, indicando uma falha vertical repetitiva em cada linha. <p data-bbox="56 611 479 647">Dispersão no segundo plano</p>  Um diagrama que mostra a letra 'A' impressa com uma dispersão de pontos cinza ao seu redor, representando a dispersão do segundo plano. <p data-bbox="504 268 2197 596">Se marcas repetidas surgirem no lado impresso da página em intervalos regulares:</p> <ul data-bbox="504 325 2197 504" style="list-style-type: none">• O cartucho de toner pode estar danificado. Se o problema persistir, remova o cartucho de toner e instale um novo.• Algumas peças do equipamento podem estar sujas de toner. Se o verso da página apresentar defeitos, provavelmente o problema desaparecerá após a impressão de algumas páginas adicionais.• O conjunto de fusão pode estar danificado. Entre em contato com um representante de assistência técnica.	<p data-bbox="504 611 2197 687">A dispersão no segundo plano é o resultado de pequenas quantidades de toner espalhadas aleatoriamente pela página impressa.</p> <ul data-bbox="504 708 2197 1174" style="list-style-type: none">• O papel pode estar muito úmido. Tente imprimir com outro lote de papel. Não abra as embalagens de papel até que seja necessário; isso evita que o papel absorva muita umidade.• Se houver dispersão do segundo plano de um envelope, altere o layout de impressão para evitar imprimir sobre áreas que possuam junções sobrepostas no verso. A impressão sobre as áreas de junção pode causar problemas. Ou selecione Envelope grosso na janela Preferências de impressão (consulte "Abrindo as preferências de impressão" na página 35).• Se a dispersão no segundo plano cobrir toda a superfície de uma página impressa, ajuste a resolução de impressão por meio do software ou nas Preferências de Impressão. Verifique se o tipo de papel correto foi selecionado. Por exemplo: se Papel mais grosso estiver selecionado, mas Papel normal for usado, poderá ocorrer uma sobrecarga causando problemas de qualidade na cópia.• Se você estiver usando um novo cartucho de toner, redistribua o toner primeiro.

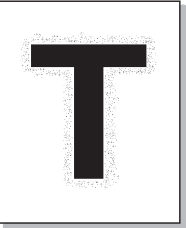
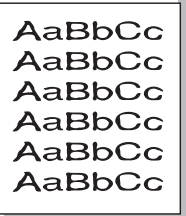
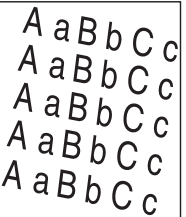

Problemas de qualidade de impressão

Condição	Soluções sugeridas
<p data-bbox="51 272 479 384">Há partículas de toner ao redor de caracteres fortes ou imagens</p> 	<p data-bbox="506 272 1308 304">O toner pode não aderir corretamente a este tipo de papel.</p> <ul data-bbox="506 328 2181 440" style="list-style-type: none">• Altere a opção da impressora e tente novamente. Vá para Preferências de Impressão, clique na guia Papel e defina o tipo como Reciclado. Verifique se o tipo de papel correto foi selecionado. Por exemplo: se Papel mais grosso estiver selecionado, mas Papel normal for usado, poderá ocorrer uma sobrecarga causando problemas de qualidade na cópia.
<p data-bbox="51 699 398 730">Caracteres deformados</p> 	<ul data-bbox="506 699 2181 767" style="list-style-type: none">• Se os caracteres estiverem deformados e produzirem imagens sem preenchimento, é possível que o papel seja muito liso. Experimente usar um papel diferente.
<p data-bbox="51 1034 443 1066">Desalinhamento da página</p> 	<ul data-bbox="506 1034 1765 1174" style="list-style-type: none">• Certifique-se de que o papel esteja colocado corretamente.• Verifique o tipo e a qualidade do papel.• Verifique se as guias não estão muito apertadas ou muito frouxas contra a pilha de papel.

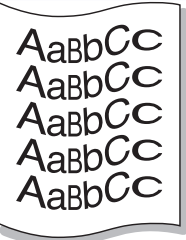
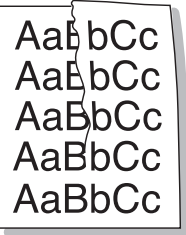
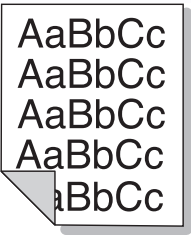
Problemas de qualidade de impressão

Condição	Soluções sugeridas
<p data-bbox="51 268 387 304">Dobras ou ondulações</p> 	<ul data-bbox="506 272 1989 408" style="list-style-type: none">• Certifique-se de que o papel esteja colocado corretamente.• Verifique o tipo e a qualidade do papel. Temperatura e umidade altas podem causar ondulações no papel.• Vire a pilha de papel ao contrário na bandeja. Tente também girar o papel em 180° na bandeja.
<p data-bbox="51 624 304 660">Rugas ou vincos</p> 	<ul data-bbox="506 624 1839 759" style="list-style-type: none">• Certifique-se de que o papel esteja colocado corretamente.• Verifique o tipo e a qualidade do papel.• Vire a pilha de papel ao contrário na bandeja. Tente também girar o papel em 180° na bandeja.
<p data-bbox="51 975 477 1046">O verso das impressões está sujo</p> 	<ul data-bbox="506 975 1509 1007" style="list-style-type: none">• Verifique se há vazamentos de toner. Limpe o interior do equipamento.

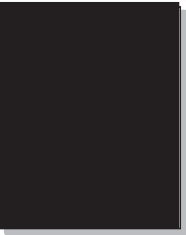
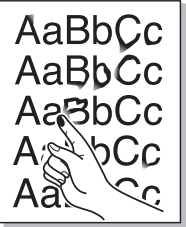
Problemas de qualidade de impressão

Condição	Soluções sugeridas
<p data-bbox="53 272 481 347">Páginas em cores sólidas ou pretas</p> 	<ul data-bbox="510 272 1989 411" style="list-style-type: none">• O cartucho de toner pode não ter sido instalado corretamente. Remova o cartucho e reinstale-o.• O cartucho de toner pode estar com defeito. Remova o cartucho de toner e instale um novo.• O equipamento pode precisar de reparos. Entre em contato com um representante de assistência técnica.
<p data-bbox="53 655 271 687">Perda de toner</p> 	<ul data-bbox="510 655 1189 794" style="list-style-type: none">• Limpe o interior do equipamento.• Verifique o tipo e a qualidade do papel.• Remova o cartucho de toner e instale um novo. <p data-bbox="510 815 2186 890">Se o problema persistir, o equipamento poderá precisar de reparos. Entre em contato com um representante de assistência técnica.</p>
<p data-bbox="53 995 376 1027">Falhas nos caracteres</p> 	<p data-bbox="510 995 1917 1027">As falhas são áreas em branco nos caracteres em locais que deveriam ser preenchidos de preto sólido:</p> <ul data-bbox="510 1050 2186 1230" style="list-style-type: none">• Se você estiver usando transparências, tente usar outro tipo. Devido à composição das transparências, algumas falhas em caracteres são normais.• É possível que o papel não esteja sendo impresso no lado correto. Remova o papel e vire-o.• O papel pode não atender às especificações.

Problemas de qualidade de impressão

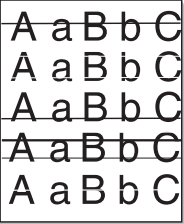
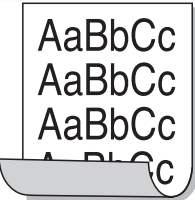
Condição	Soluções sugeridas
<p data-bbox="49 268 331 300">Listras horizontais</p> 	<p data-bbox="506 272 1406 304">Se riscas ou manchas pretas alinhadas horizontalmente surgirem:</p> <ul data-bbox="506 328 1854 411" style="list-style-type: none">• O cartucho de toner pode não ter sido instalado corretamente. Remova o cartucho e reinstale-o.• O cartucho de toner pode estar com defeito. Remova o cartucho de toner e instale um novo. <p data-bbox="506 432 2186 504">Se o problema persistir, o equipamento poderá precisar de reparos. Entre em contato com um representante de assistência técnica.</p>
<p data-bbox="49 611 230 643">Ondulações</p> 	<p data-bbox="506 611 1727 643">Se o papel impresso possuir ondulações ou se não for possível alimentar o equipamento:</p> <ul data-bbox="506 667 2186 791" style="list-style-type: none">• Vire a pilha de papel ao contrário na bandeja. Tente também girar o papel em 180° na bandeja.• Altere a opção de papel da impressora e tente novamente. Vá para Preferências de Impressão, clique na guia Papel e defina o tipo como Fino.
<ul data-bbox="49 922 443 1214" style="list-style-type: none">• Uma imagem desconhecida é exibida repetidamente em algumas folhas• Perda de toner• Impressão clara ou contaminação	<p data-bbox="506 922 2186 1038">O equipamento provavelmente está sendo usado em uma altitude de 1.000 m ou superior. Altitudes elevadas podem afetar a qualidade da impressão, causando a falta de aderência do toner e imagens claras. Altere a opção de altitude para o seu equipamento (consulte "Ajuste de altitude" na página 111).</p>

Problemas no sistema operacional

Problemas comuns no Windows

Condição	Soluções sugeridas
A mensagem "Arquivo em uso" é exibida durante a instalação.	Feche todos os aplicativos. Remova todos os aplicativos do grupo Inicializar e, em seguida, reinicie o Windows. Reinstale o driver de impressão.
As mensagens "Falha geral de proteção", "Exceção OE", "Spool 32" ou "Operação ilegal" são exibidas.	Feche todos os outros aplicativos, reinicie o Windows e tente imprimir novamente.
As mensagens "Falha ao imprimir" e "Erro de limite de tempo da impressora" são exibidas.	Essas mensagens podem ser exibidas durante a impressão. Aguarde a conclusão da impressão. Se a mensagem for exibida no modo online ou após a conclusão da impressão, verifique a conexão e/ou se um erro ocorreu.



Consulte o Manual do Usuário do Microsoft Windows 2000/XP/2003/Vista que acompanha o seu computador para obter mais informações sobre as mensagens de erro do Windows.

Problemas no sistema operacional

Problemas comuns no Macintosh

Condição	Soluções sugeridas
O equipamento não imprime arquivos PDF corretamente. Algumas partes dos gráficos, do texto ou das ilustrações estão faltando.	<p>A impressão do arquivo PDF como uma imagem pode ativar o arquivo para impressão. Ative Imprimir como imagem nas opções de impressão do Acrobat.</p> <p> A impressão de arquivos PDF como imagens é mais demorada.</p>
Alguns caracteres não são exibidos corretamente durante a impressão de capas.	<p>O Mac OS não pode criar a fonte durante a impressão de capas. As letras do idioma inglês e os números são exibidos normalmente nas capas.</p>
Quando um documento é impresso no Macintosh com o Acrobat Reader 6.0 ou superior, as cores não são impressas corretamente.	<p>Verifique se a resolução no driver de impressão é a mesma do Acrobat Reader.</p>



Consulte o manual do usuário do Macintosh que acompanha o seu computador para obter mais informações sobre as mensagens de erro relacionadas ao Macintosh.

Problemas no sistema operacional

Problemas comuns no Linux

Condição	Soluções sugeridas
O equipamento não imprime.	<ul style="list-style-type: none">• Verifique se o driver de impressão está instalado em seu sistema. Abra o Unified Driver Configurator e vá para a guia Printers na janela Printers configuration para verificar a lista de equipamentos disponíveis. Verifique se o seu equipamento é exibido na lista. Caso não seja, abra o Add new printer wizard para configurar o seu dispositivo.• Verifique se o equipamento foi iniciado. Abra a janela Printers configuration e selecione o seu equipamento na lista de impressoras. Verifique a descrição no painel Selected printer. Se o status contiver o texto Stopped, pressione o botão Start. A operação normal do equipamento deve ser restaurada. O status "stopped" pode ser ativado devido a alguns problemas de impressão.• Verifique se o seu aplicativo possui opções especiais de impressão, como "-oraw". Se essa opção estiver especificada como parâmetro na linha de comando, remova-a para imprimir corretamente. No caso da interface do Gimp, selecione "print" -> "Setup printer" e edite o parâmetro da linha de comando no item de comando.
O equipamento não imprime páginas inteiras e sua saída é impressa em meia página.	Este é um problema conhecido que ocorre quando um equipamento colorido é usado na versão 8.51 ou anterior do Ghostscript no sistema operacional Linux de 64 bits e foi relatado em bugs.ghostscript.com como Ghostscript Bug 688252. O problema foi solucionado no AFPL Ghostscript v. 8.52 ou superior. Baixe a versão mais atual do AFPL Ghostscript de http://sourceforge.net/projects/ghostscript/ e instale-a para solucionar esse problema.
A mensagem de erro "Cannot open port device file" foi exibida durante a impressão de um documento.	Evite alterar os parâmetros dos trabalhos de impressão (por ex.: através da interface gráfica do LPR) enquanto um trabalho de impressão estiver em andamento. As versões conhecidas do servidor CUPS interrompem o trabalho de impressão quando as opções de impressão são alteradas e tentam reiniciar o trabalho do começo. Como o Unified Linux Driver bloqueia a porta durante a impressão, o encerramento abrupto do driver mantém a porta bloqueada e não disponível para os trabalhos de impressão subsequentes. Se esta situação ocorrer, tente liberar a porta ao selecionar Release port na janela Port configuration .



Consulte o manual do usuário do Linux que acompanha o seu computador para obter mais informações sobre as mensagens de erro relacionadas ao Linux.



O glossário a seguir ajudará você a se familiarizar com o produto ao entender a terminologia usada em impressão e mencionada neste manual do usuário.

802.11

802.11 é um conjunto de padrões para comunicação de rede local sem fio (WLAN), desenvolvido pelo IEEE LAN/MAN Standards Committee (IEEE 802).

802.11b/g/n

O padrão 802.11b/g/n pode compartilhar o mesmo hardware e usar banda de 2,4 GHz. A largura de banda do 802.11b é de até 11 Mbps, enquanto que a do 802.11n é de até 150 Mbps. Os dispositivos 802.11b/g/n podem sofrer interferência ocasional de fornos de microondas, telefones sem fio e dispositivos Bluetooth.

Ponto de acesso

Ponto de acesso ou ponto de acesso sem fio (AP ou WAP) é um dispositivo que conecta dispositivos de comunicação sem fio em redes locais sem fio (WLAN) e age como um transmissor central e receptor de sinais de rádio da WLAN.

Alimentador automático de documentos (ADF)

Um alimentador automático de documentos (ADF) é uma unidade de digitalização que alimenta automaticamente uma folha do documento original de cada vez para que o equipamento possa digitalizar várias folhas ao mesmo tempo.

AppleTalk

O AppleTalk é um conjunto de protocolos pertencente e desenvolvido pela Apple, Inc para redes de computadores. Ele foi incluído no Macintosh original (1984) e deixou de ser usado pela Apple em função do TCP/IP.

Profundidade de bits

Termo gráfico de computadores que descreve o número de bits usados para representar a cor de um único pixel em uma imagem bitmap. Uma profundidade maior de cores fornece um intervalo mais amplo de cores distintas. À medida que o número de bits aumenta, o número de cores possíveis se torna grande demais para um mapa de cores. Um esquema de cores de 1 bit é normalmente chamado de monocromático ou preto-e-branco.

BMP

Um formato gráfico de bitmap usado internamente pelo subsistema gráfico do Microsoft Windows (GDI), empregado normalmente como um formato de arquivo gráfico simples nessa plataforma.

BOOTP

Bootstrap Protocol. Um protocolo de rede usado por um cliente de rede para obter seu endereço IP automaticamente. Geralmente, esse procedimento é executado no processo de inicialização dos computadores ou de seus sistemas operacionais. Os servidores BOOTP atribuem o endereço IP de um conjunto de endereços a cada cliente. O BOOTP permite que 'estações de trabalho sem disco' obtenham um endereço IP antes de carregar qualquer sistema operacional avançado.

CCD

O dispositivo de acoplamento por carga (CCD) é um dispositivo de hardware que torna possível a digitalização. O mecanismo de travamento do CCD também é usado para fixar o módulo do dispositivo de acoplamento por carga, impedindo que qualquer dano seja causado quando o equipamento é movido.

Agrupamento

O agrupamento é um processo de impressão de vários trabalhos de cópia em grupos. Quando o agrupamento é selecionado, o dispositivo imprime um conjunto inteiro antes de imprimir cópias adicionais.

Painel de controle

Um painel de controle é uma área plana, normalmente vertical, em que os instrumentos de controle e monitoração são exibidos. Geralmente, ele é encontrado na parte frontal do equipamento.

Cobertura

Termo usado para medir o uso do toner na impressão. Por exemplo, 5% de cobertura significa que um papel de tamanho A4 possui aproximadamente 5% de imagens ou textos. Portanto, se o papel ou o documento possuir imagens complexas ou uma grande quantidade de texto, a cobertura será superior e, ao mesmo tempo, a utilização de toner corresponderá à cobertura.

CSV

Valores separados por vírgulas (CSV). Um tipo de formato de arquivo, o CSV é usado para trocar dados entre aplicativos diferentes. Esse formato de arquivo, na forma usada pelo Microsoft Excel, tornou-se um pseudo-padrão em todo o setor, até mesmo em plataformas não Microsoft.

Alimentador automático de documentos duplex

Um alimentador automático de documentos duplex (DADF) é uma unidade de digitalização que alimenta e inverte automaticamente uma folha de papel para que o equipamento possa digitalizar os dois lados do papel.

Padrão

O valor ou a configuração em vigor quando a impressora é retirada da caixa, redefinida ou inicializada.

DHCP

O Dynamic Host Configuration Protocol (DHCP) é um protocolo de rede cliente-servidor. Um servidor DHCP fornece parâmetros de configuração específicos para o host cliente DHCP que, geralmente, solicita as informações necessárias para participar de uma rede IP. O DHCP também fornece um mecanismo para alocação de endereços IP em hosts clientes.

DIMM

Dual Inline Memory Module (DIMM) é uma pequena placa de circuito onde a memória reside. A memória DIMM armazena todos os dados presentes no equipamento, como dados de impressão ou de fax recebidos.

DLNA

A Digital Living Network Alliance (DLNA) é um padrão que permite que os dispositivos de uma rede doméstica compartilhem informações uns com os outros via rede.

DNS

O Domain Name Server (DNS) é um sistema que armazena informações associadas a nomes de domínios em um banco de dados distribuído em redes, como a Internet.

Impressora matricial

Uma impressora matricial é um tipo de impressora de computador com uma cabeça de impressão que percorre a página de um lado para outro e imprime por impacto ao pressionar uma fita de tecido que contém tinta contra o papel (semelhante a uma máquina de escrever).

PPP

Pontos por polegada (PPP) é uma medida de resolução usada para digitalização e impressão. Geralmente, um PPP alto gera uma resolução mais alta, detalhes mais visíveis na imagem e um tamanho de arquivo maior.

DRPD

Detecção de padrão de toque diferenciado. O Toque diferenciado é um serviço oferecido pelas companhias telefônicas que permite que o usuário atenda vários números de telefone diferentes usando uma única linha.

Duplex

Um mecanismo que vira uma folha de papel automaticamente para que o equipamento possa imprimir (ou digitalizar) nos dois lados do papel. Uma impressora equipada com uma unidade duplex pode imprimir em ambos os lados do papel durante um único ciclo de impressão.

Ciclo de trabalho

O ciclo de trabalho é a quantidade de páginas que não afeta o desempenho da impressora durante um mês. Geralmente, a impressora possui limitações de vida útil, como páginas por ano. A vida útil representa a capacidade média de impressões, normalmente no período de garantia. Por exemplo, se o ciclo de trabalho for de 48.000 páginas por mês, considerando 20 dias úteis, o limite de uma impressora é de 2.400 páginas por dia.

ECM

O modo de correção de erros (ECM) é um modo de transmissão opcional existente em equipamentos de fax ou fax modem Classe 1. Ele automaticamente detecta e corrige erros no processo de transmissão de fax que, em alguns casos, são ocasionados por ruídos na linha telefônica.

Emulação

A emulação é uma técnica usada por um equipamento para obter os mesmos resultados de outro.

Um emulador copia as funções de um sistema em um sistema diferente, de modo que o segundo sistema se comporta como o primeiro. A emulação se concentra na reprodução exata de um comportamento externo, ao contrário de uma simulação que consiste em um modelo abstrato da operação de um sistema, muitas vezes levando em consideração seu estado interno.

Ethernet

A Ethernet é uma tecnologia de rede de computadores com base em quadros para redes locais (LANs). Ela define o cabeamento e a sinalização da camada física, além dos formatos dos quadros e protocolos para o controle de acesso a mídias (MAC)/camada de enlace do modelo OSI. A Ethernet é mais comumente padronizada como IEEE 802.3. Ela se tornou a tecnologia de LAN mais difundida desde os anos 90 até hoje.

EtherTalk

Um conjunto de protocolos desenvolvido pela Apple Computer para rede de computadores. Ele foi incluído no Macintosh original (1984) e deixou de ser usado pela Apple em função do TCP/IP.

FDI

A Interface de dispositivo externo (FDI) é uma placa instalada dentro do equipamento para permitir a utilização de um dispositivo de terceiros, como um dispositivo operado por moedas ou um leitor de cartões. Esses dispositivos permitem cobrar pelas impressões produzidas pelo equipamento.

FTP

O File Transfer Protocol (FTP) é frequentemente usado para trocar arquivos por meio de qualquer rede que ofereça suporte ao protocolo TCP/IP (como a Internet ou uma intranet).

Unidade do fusor

A peça de uma impressora a laser que promove a fusão do toner com o material de impressão. Ela é composta por um cilindro de aquecimento e um cilindro de pressão. Após a transferência do toner para o papel, a unidade de fusão aplica calor e pressão para garantir que o toner continue no papel permanentemente, razão pela qual o papel apresenta-se quente ao sair de uma impressora a laser.

Gateway

Uma conexão entre redes de computadores ou entre um computador e uma rede de computadores e uma linha telefônica. O gateway é muito popular, já que é um computador ou uma rede que permite o acesso a outro computador ou rede.

Escala de cinza

Sombras na cor cinza que representam áreas claras ou escuras quando imagens coloridas são convertidas em tons de cinza; as cores são representadas por várias sombras em cinza.

Meios-tons

Um tipo de imagem que simula a escala de cinza por meio da variação do número de pontos. Áreas muito coloridas consistem em um grande número de pontos, enquanto que áreas claras consistem em um número menor de pontos.

Unidade de disco rígido

A unidade de disco rígido (HDD), muitas vezes chamada de unidade de disco ou disco rígido, é um dispositivo de armazenamento não volátil que armazena dados codificados digitalmente em discos giratórios de alta velocidade com superfícies magnéticas.

IEEE

O Institute of Electrical and Electronics Engineers (IEEE) é uma organização profissional internacional sem fins lucrativos voltada para o avanço da tecnologia relacionada à eletricidade.

IEEE 1284

O padrão de porta paralela 1284 foi desenvolvido pelo Institute of Electrical and Electronics Engineers (IEEE). O termo "1284-B" está relacionado a um tipo de conector específico na extremidade do cabo paralelo que é conectado ao periférico (uma impressora, por exemplo).

Intranet

Uma rede privada que usa os protocolos da Internet, conectividade de rede e, possivelmente, o sistema de telecomunicações público para compartilhar com segurança parte das informações ou operações de uma organização com seus funcionários. Algumas vezes, o termo faz referência somente ao serviço mais visível, o site interno.

Endereço IP

Um endereço Internet Protocol (IP) é um número exclusivo usado na identificação e comunicação de dispositivos em uma rede que segue o padrão IP.

IPM

As imagens por minuto (IPM) são uma forma de medir a velocidade de uma impressora. Uma taxa de IPM indica o número de folhas com apenas um lado que a impressora pode processar em um minuto.

IPP

O Internet Printing Protocol (IPP) é um protocolo padrão para imprimir e gerenciar trabalhos de impressão, tamanhos de mídia, resolução e assim por diante. O IPP pode ser usado localmente ou pela Internet para centenas de impressoras, além de oferecer suporte a controle de acesso, autenticação e criptografia, o que o torna uma solução de impressão muito mais segura e eficaz do que as anteriores.

IPX/SPX

IPX/SPX significa Internet Packet Exchange/Sequenced Packet Exchange. Ele é um protocolo de rede usado pelos sistemas operacionais Novell NetWare. O IPX e o SPX oferecem serviços de conexão semelhantes ao TCP/IP, sendo que o protocolo IPX apresenta semelhanças com o IP e o SPX apresenta semelhanças com o TCP. O IPX/SPX foi projetado inicialmente para redes locais (LANs) e é um protocolo muito eficiente para este fim (normalmente seu desempenho supera o TCP/IP em uma LAN).

ISO

A International Organization for Standardization (ISO) é uma organização que controla o estabelecimento de padrões internacionais e é composta por representantes de organizações de padronização de vários países. Ela é responsável por estabelecer padrões comerciais e industriais para o mundo inteiro.

ITU-T

A International Telecommunication Union é uma organização internacional estabelecida para padronizar e regulamentar telecomunicações e comunicações por rádio internacionais. Suas tarefas principais incluem padronização, alocação do espectro de rádio e organização de ajustes de interconexão entre diferentes países para possibilitar chamadas telefônicas internacionais. O -T em ITU-T indica telecomunicação.

Gráfico ITU-T No. 1

Gráfico de teste padronizado publicado pelo ITU-T para transmissões de documentos por fax.

JBIG

O Joint Bi-level Image Experts Group (JBIG) é um padrão de compactação de imagens sem nenhuma perda de precisão ou qualidade projetado para a compactação de imagens binárias, especificamente para fax, podendo também ser usado em outras imagens.

JPEG

O Joint Photographic Experts Group (JPEG) é um método padrão de compactação com perdas usado frequentemente em imagens fotográficas. Ele é o formato usado para armazenar e transmitir fotografias na World Wide Web.

LDAP

O Lightweight Directory Access Protocol (LDAP) é um protocolo de rede para consulta e modificação de serviços de diretório em execução sobre o TCP/IP.

LED

Um diodo emissor de luz (LED) é um dispositivo semicondutor que indica o status de um equipamento.

Endereço MAC

O Media Access Control (MAC) é o identificador exclusivo associado a um adaptador de rede. O endereço MAC é um identificador exclusivo de 48 bits geralmente escrito com 12 caracteres hexadecimais agrupados em pares (por exemplo: 00-00-0c-34-11-4e). Normalmente, esse endereço é codificado em uma placa de rede (NIC) pelo fabricante e é usado como um auxílio para roteadores que tentam localizar computadores em redes grandes.

Periférico multifuncional (MFP)

Um periférico multifuncional (MFP) é um equipamento de escritório que inclui impressora, copiadora, fax, scanner, etc, em um mesmo gabinete.

MH

Modified Huffman (MH) é um método de compactação para diminuir a quantidade de dados que precisam ser transmitidos entre equipamentos de fax para transferir a imagem recomendada pelo ITU-T T.4. O MH é um esquema de codificação de comprimento de execução baseado em livro de códigos otimizado para compactar espaços em branco de forma eficiente. Como a maioria dos fax consiste principalmente em espaços em branco, isso minimiza o tempo de transmissão da maioria dos fax.

MMR

Modified Modified READ (MMR) é um método de compactação recomendado pelo ITU-T T.6.

Modem

Um dispositivo que modula um sinal de operadora para codificar informações digitais, além de desmodular esse sinal da operadora para decodificar informações transmitidas.

MR

Modified Read (MR) é um método de compactação recomendado pelo ITU-T T.4. O MR codifica a primeira linha digitalizada usando o MH. A linha seguinte é comparada à primeira, as diferenças são determinadas e, em seguida, codificadas e transmitidas.

NetWare

Sistema operacional de rede desenvolvido pela Novell, Inc. No início, usava multitarefas colaborativas para executar vários serviços em um PC. Seus protocolos de rede se baseavam em uma pilha Xerox XNS prototípica. Hoje, o NetWare oferece suporte ao TCP/IP e ao IPX/SPX.

OPC

O Organic Photo Conductor (OPC) é um mecanismo que cria uma imagem virtual para impressão usando um raio de laser emitido por uma impressora a laser. Geralmente, ele possui cor verde ou cinza e um formato cilíndrico.

A superfície do tambor existente em uma unidade de digitalização sofre um lento desgaste ao ser usada na impressora. A unidade deve ser substituída de forma adequada devido ao desgaste causado pelo contato com a escova de revelação do cartucho, com o mecanismo de limpeza e com o papel.

Originais

A primeira amostra de algo, como um documento, fotografia, texto etc, que é copiada, reproduzida ou convertida para produzir outras, mas que não representa em si uma cópia e nem deriva de outras fontes.

OSI

Open Systems Interconnection (OSI) é um modelo desenvolvido pela International Organization for Standardization (ISO) para comunicações. O OSI oferece uma abordagem padrão e modular para o design da rede que divide o conjunto necessário de funções complexas em camadas gerenciáveis, autônomas e funcionais. As camadas são, de cima a baixo: Aplicação, Apresentação, Sessão, Transporte, Rede, Enlace e Física.

PABX

Um Private Automatic Branch Exchange (PABX) é um sistema de comutação telefônica automático em uma empresa privada.

PCL

Printer Command Language (PCL) é uma Page Description Language (PDL) desenvolvida pela HP como um protocolo de impressão que se tornou um padrão no setor. Desenvolvido originalmente para as primeiras impressoras a jato de tinta, o PCL foi lançado em vários níveis: para impressoras matriciais, térmicas e a laser.

PDF

O Portable Document Format (PDF) é um formato de arquivo pertencente e desenvolvido pela Adobe Systems para representar documentos bidimensionais em um formato independente de dispositivo e resolução.

PostScript

PostScript (PS) é uma linguagem de descrição de páginas e de programação usada principalmente na área de editoração eletrônica. Ele é executado em um interpretador para gerar uma imagem.

Driver de impressão

Um programa usado para enviar comandos e transferir dados do computador para a impressora.

Materiais de impressão

Materiais como papel, envelopes, etiquetas e transparências que podem ser usados em uma impressora, um scanner, um equipamento de fax ou uma copiadora.

PPM

Páginas por minuto (PPM) é um método de medição para determinar a velocidade de funcionamento da impressora. Ele é equivalente ao número de páginas que a impressora pode produzir em um minuto.

Arquivo PRN

Uma interface para um driver de dispositivo que permite que o software interaja com o driver usando chamadas de sistema de entrada/saída padrão que simplificam muitas tarefas.

Protocolo

Uma convenção ou um padrão que controla ou habilita a conexão, a comunicação e a transferência de dados entre dois pontos de extremidade computacionais.

PS

Consulte PostScript.

PSTN

A Rede telefônica pública comutada (PSTN) é constituída pelas redes telefônicas de circuito comutado de todo o mundo. Geralmente, ela é roteada através de mesas telefônicas em instalações industriais.

RADIUS

Remote Authentication Dial In User Service (RADIUS) é um protocolo para autenticação remota de usuários e contabilidade. O RADIUS possibilita o gerenciamento centralizado de dados de autenticação como nomes de usuários e senhas usando um conceito de autenticação, autorização e contabilidade para gerenciar o acesso à rede.

Resolução

A nitidez de uma imagem, medida em pontos por polegada (PPP). Quanto maior o número de pontos por polegada, maior a resolução.

SMB

Server Message Block (SMB) é um protocolo de rede aplicado principalmente a arquivos de compartilhamento, impressoras, portas seriais e comunicações variadas entre nós de uma rede. Ele também oferece um mecanismo de comunicação autenticada entre processos.

SMTP

O Simple Mail Transfer Protocol (SMTP) é o padrão para transmissões de email pela Internet. O SMTP é um protocolo relativamente simples, baseado em texto, em que um ou mais destinatários de uma mensagem são especificados e, em seguida, a mensagem de texto é transferida. Ele é um protocolo cliente-servidor, onde o cliente transmite uma mensagem de email para o servidor.

SSID

Service Set Identifier (SSID) é o nome de uma rede local sem fio (WLAN). Todos os dispositivos sem fio em uma WLAN usam o mesmo SSID para comunicação. Os SSIDs diferenciam maiúsculas de minúsculas e possuem um comprimento máximo de 32 caracteres.

Máscara de sub-rede

A máscara de sub-rede é usada em conjunto com o endereço de rede para determinar qual parte do endereço representa a rede e qual parte representa o host.

TCP/IP

O Transmission Control Protocol (TCP) e Internet Protocol (IP); o conjunto de protocolos de comunicação que implementa a pilha de protocolos sobre a qual a Internet e a maioria das redes comerciais funcionam.

TCR

O Relatório de confirmação de transmissão (TCR) oferece detalhes sobre cada transmissão, como status do trabalho, o resultado da transmissão e o número de páginas enviadas. Esse relatório pode ser configurado para impressão depois de cada trabalho ou apenas depois de transmissões com falha.

TIFF

O Tagged Image File Format (TIFF) é um formato de imagem bitmap com resolução variável. O TIFF descreve dados de imagens tipicamente provenientes de scanners. Imagens TIFF usam identificações, palavras-chave que definem as características da imagem incluída no arquivo. Esse formato flexível e independente de plataforma pode ser usado para imagens que foram produzidas por vários aplicativos de processamento de imagens.

Cartucho de toner

Um tipo de frasco ou recipiente usado em equipamentos como impressoras e que contém toner. O toner é um pó usado em impressoras e copiadoras a laser para formar o texto e as imagens no papel impresso. Ele pode ser derretido pela combinação de calor/pressão aplicada pela unidade de fusão, o que causa sua adesão às fibras do papel.

TWAIN

Um padrão do setor para scanners e software. O uso de um scanner e um programa compatíveis com o padrão TWAIN permite iniciar digitalizações a partir do programa. Trata-se de uma API de captura de imagem para os sistemas operacionais Microsoft Windows e Apple Macintosh.

Caminho UNC

O Uniform Naming Convention (UNC) é um modo padrão de acessar compartilhamentos de rede no Windows NT e em outros produtos Microsoft. O formato de um caminho UNC é:

\\<nome_do_servidor>\<nome_do_compartilhamento>\<Diretório adicional>

URL

O Uniform Resource Locator (URL) é o endereço global de documentos e recursos na Internet. A primeira parte do endereço indica o protocolo que deve ser usado e a segunda parte especifica o endereço IP ou o nome do domínio onde o recurso está localizado.

USB

Universal Serial Bus (USB) é um padrão desenvolvido pela USB Implementers Forum, Inc., para conectar computadores e periféricos. Diferentemente da porta paralela, o USB é projetado para conectar de forma simultânea uma única porta USB do computador a vários periféricos.

Marca d'água

Uma marca d'água é uma imagem ou um padrão reconhecível em papel que parece mais claro quando exibida pela luz transmitida. As marcas d'água foram introduzidas pela primeira vez em Bolonha, na Itália, em 1282; elas foram usadas por fabricantes de papel para identificar seus produtos e também em selos de postagem, moedas e outros documentos públicos para combater a falsificação.

WEP

O Wired Equivalent Privacy (WEP) é um protocolo de segurança especificado no padrão IEEE 802.11 para fornecer o mesmo nível de segurança que uma LAN com fio. O WEP oferece segurança criptografando os dados enviados por rádio de forma que eles sejam protegidos ao serem transmitidos de um ponto de extremidade para outro.

WIA

A Windows Imaging Architecture (WIA) é uma arquitetura de imagens introduzida originalmente no Windows Me e no Windows XP. A digitalização pode ser iniciada a partir desses sistemas operacionais usando um scanner compatível com WIA.

WPA

Wi-Fi Protected Access (WPA) é uma classe de sistemas de proteção de redes de computadores sem fio (Wi-Fi) que foi criada para aprimorar os recursos de segurança do WEP.

WPA-PSK

WPA-PSK (WPA Pre-Shared Key) é um modo especial de WPA para pequenas empresas e usuários domésticos. Uma chave compartilhada, ou senha, é configurada no ponto de acesso sem fio (WAP) e em quaisquer dispositivos de desktop ou laptop sem fio. O WPA-PSK gera uma chave exclusiva para cada sessão entre um cliente sem fio e o WAP associado, proporcionando uma maior segurança.

WPS

O Wi-Fi Protected Setup (WPS) é um padrão de configuração de redes domésticas sem fio. Se o seu ponto de acesso sem fio oferecer suporte ao WPS, você poderá configurar a conexão de rede sem fio facilmente sem usar um computador.

XPS

A XML Paper Specification (XPS) é uma especificação de uma linguagem de descrição de página (PDL) e um novo formato de documento desenvolvidos pela Microsoft que apresenta benefícios para documentos portáteis e eletrônicos. Trata-se de uma especificação XML baseada em um novo caminho de impressão e um formato de documento independente de dispositivo baseado em vetor.

A

AirPrint	93
alimentador manualbandeja multifuncional	
dicas de utilização	26
usando materiais especiais	28

B

bandeja	
ajuste de largura e comprimento	23
alteração do tamanho da bandeja	23
colocando papel no alimentador manualbandeja multifuncional	26
botão Eco	16
botão Parar	16

C

Cabo USB	
instalação de driver	75, 77
reinstalação de driver	76, 78
cartucho de toner	
armazenamento	41
cartucho de toner	41, 42
não Dell ou recarregado	42

redistribuição do toner	43
substituição do cartucho	44
colocação	
colocação na bandeja 1	25
materiais especiais	28
papel no alimentador manualbandeja multifuncional	26
compreendendo o LED de status	57
configurações favoritas impressão	35
convenção	8

D

definição da resolução de impressão	
Linux	123

E

especificações	60
materiais de impressão	61

F

Firmware Update Utility	98
-------------------------	----

G

glossário	146
-----------	-----

I

ícones gerais	8
impressão	
alterando as configurações de impressão padrão	112
impressão de documentos	
Windows	34
impressão em arquivos	114
imprimindo em frente e verso	
Macintosh	122
Linux	123
Macintosh	121
UNIX	126
várias páginas em uma única folha de papel	
Macintosh	121
impressão de documentos	
Linux	123
Macintosh	121
UNIX	126
impressão de n páginas	
Macintosh	121
impressão de sobreposições	
criação	119

Índice

exclusão	120	unified driver configurator	107	etiquetas	31
impressão	120	utilização do SetIP	83	materiais especiais	28
Impressão eco	36	local		papel préimpresso	32
impressão na nuvem do Google	94	instalação de driver	18	suporte de saída	61
Imprimindo	34	reinstalação do driver	20	transparência	30
instalação de driver					
Unix	87				
L		M		O	
limpeza		Macintosh		obstrução	
cilindro de captação	48	impressão	121	dicas para evitar obstruções de papel	51
externa	45	instalação de driver para cabo USB		remoção de papel	52
interna	46	conectado	75		
limpeza do equipamento	45	instalação de drivers para equipamentos		P	
Linux		conectados em rede	85	painel de controle	16
impressão	123	problemas comuns no Macintosh	144	posicionando um equipamento	
instalação de driver para cabo USB		reinstalação de driver para conexão via		ajuste de altitude	111
conectado	77	cabo USB	76	preferências de impressão	
instalação de drivers para equipamentos		requisitos do sistema	64	Linux	125
conectados em rede	86	utilização do SetIP	82	problemas	
problemas comuns no Linux	145	marca d'água		problemas de alimentação de papel	129
propriedades da impressora	125	criação	117	problemas de alimentação elétrica	130
reinstalação de driver para conexão via		edição	118	problemas de impressão	131
cabo USB	78	exclusão	118	problemas de qualidade de impressão	135
requisitos do sistema	65	materiais de impressão		programa SetIP	81
		cartolina	31		
		envelope	29		

R

recursos	4
recurso de material de impressão	61
recursos especiais de impressão	110
rede	
ambiente de instalação	66
apresentando programas de rede	80
Configuração de IPv6	91
instalação de driver	
Linux	86
Macintosh	85
UNIX	87
Windows	84
programa SetIP	81, 82, 83

S

segurança	
informações	9
símbolos	9
serviço web incorporado	
informações gerais	100
Status da impressora Dell	105
suprimentos	
duração estimada do cartucho de toner	

42	
pedidos	40
substituição do cartucho de toner	44
suprimentos disponíveis	40

U

UNIX

impressão	126
instalação de drivers para equipamentos conectados em rede	87

Unix

requisitos do sistema	65
usando a ajuda	36, 122

Utilitário de pedidos de suprimentos da Dell	99
--	----

V

visão frontal	15
visão traseira	15

W

Windows

instalação de driver para cabo USB conectado	18, 20
instalação de drivers para equipamentos	

conectados em rede	84
problemas comuns no Windows	143
requisitos do sistema	63
utilização do SetIP	81